



ihmisen normaali immunoglobuliini (10 %)
rekombinantti ihmisen hyaluronidaasi

HyQvia®-hoidon infuusio mekaanisella lääkeannostelijalla (ruiskuohjaimella)

Opas terveydenhuollon ammattilaisille, potilaille ja heitä hoitaville henkilöille

Lisätietoja sinua hoitavilta terveydenhuollon ammattilaisilta koulutuksen jälkeen

Käyttöaiheet

Korvaushoito aikuisille, lapsille ja nuorille (0–18-vuotiaille) seuraaviin käyttöaiheisiin:

- Primaarinen immuunivajausoireyhtymä (PID) ja heikentynyt vasta-ainetuotanto.
- Sekundaariset immuunipuutokset (SID) potilailla, joilla on vaikeita tai toistuvia infektioita, joille annettu mikrobilääkehoito ei tehoa ja joilla on joko todennettu spesifin vasta-aineen toimimattomuus (proven specific antibody failure, PSAF)* tai seerumin IgG-pitoisuus < 4 g/l.

Immunomodulatorinen hoito aikuisille, lapsille ja nuorille (0–18-vuotiaille):

- Kroonista tulehduksellista demyelinoivaa polyneuropatiaa (CIDP) sairastavien potilaiden ylläpitohoitoon, kun tila on vakautettu IVIg-hoidolla.

*PSAF = IgG-vasta-ainetiteri pneumokokkipolysakkaridi- ja polypeptidiantigeenirokotteita vastaan ei vähintään kaksinkertaistu

Tämä opas on tarkoitettu käytettäväksi, kun potilaalle on määrätty **HyQvia-valmiste**



Tekijänoikeudet © 2024 Takeda Pharmaceutical Company Limited.
Kaikki oikeudet pidätetään. Kaikki tavaramerkit ovat omistajiensa omaisuutta.

FI/HYQ/001/02.2024 - 2.0 – Fimean hyväksymispäivämäärä: 18.10.2024

Siirry osoitteeseen
<https://axian.link/hyq-hcp-fin>
nähdäksesi digitaalisen oppaan



Kuinka käyttää tätä opasta

Tämä opas on tehty auttamaan sinua kouluttamaan potilaita ja heitä hoitavia henkilöitä antamaan HyQvia-hoitoa itsenäisesti. Ennen kuin käytät tätä opasta, huomioi seuraavat asiat:

- Aloita tutustumalla tämän oppaan ja potilasoppaan sisältöön ja toimintoihin ennen kuin annat potilaille ohjeita.
- Ajattele tätä opasta vuoropuhelun apuvälineenä, ei käsikirjoituksena. Käytä opasta ohjeistamisen apuna.
- Älä ohita osioita tai vaiheita. Käytä annettuja lisäkohtia ("Korostettavat kohdat") ehdotuksina ohjeiden täydentämiseksi.

Ottamalla tämän oppaan olennaiseksi osaksi koulutusta voit auttaa tarjoamaan potilaillesi positiivisen HyQvia-infuusiokokemuksen.

Huomioita potilaista

Tärkeä osa koulutusta on arvioida potilaiden HyQvia-hoidon tuntemusta ja sitä, kuinka mukavaksi he tuntevat olonsa infuusioprosessin suhteen. Suurin osa kouluttamistasi potilaista tulee jostain alla olevista luokista.

Jos koulutat tällaista potilasta...	...on hyvä pitää mielessä nämä kohdat.
Siirtyminen suonensisäisestä IG-hoidosta (IVIG)	<ul style="list-style-type: none">• Ihonalainen annostelu voi olla vierasta• Saattaa pelätä infuusion antamista itse (esimerkiksi valmisteeseen valmistelu ja neulan asettaminen)• Ei välttämättä ole tottunut aseptiseen tekniikkaan• Lääkeannostelijan käyttö voi olla vierasta
Siirtyminen ihonalaisesta IG-hoidosta (SCIG)	<ul style="list-style-type: none">• Saattaa olla tottunut pienempiin infuusiomääriin paikkaa kohti• HyQvia-valmisteeseen nopeampi infuusionopeus voi olla vierasta• Lääkeannostelijat, jotka täyttävät kriteerit HyQvia-valmisteeseen kanssa käytettäväksi, voivat olla vieraita (mukaan lukien elektroniset lääkeannostelijat)



Kun olet tutustunut tämän oppaan yleiskatsaukseen ja sen toimintaan, olet valmis käyttämään loppuja sivuja potilaiden ja heitä hoitavien henkilöiden kouluttamiseen.

5 vaihetta HyQvia-hoidon infuusiossa

Yleiskatsaus infuusiosta

Olet saanut tämän vaiheittaisen oppaan, koska terveydenhuollon ammattilainen on määrännyt sinulle tai hoitamallesi henkilölle **HyQvia**-hoidon. Tämä opas on suunniteltu auttamaan sinua infusoimaan **HyQvia**-valmistetta mekaanisella lääkeannostelijalla. Jos sinulla on kysymyksiä tai huolenaiheita **HyQvia**-infuusion antamisesta, keskustele niistä terveydenhuollon ammattilaisen kanssa.

Infusoi HyQvia-valmiste vasta sen jälkeen, kun terveydenhuollon ammattilainen on kouluttanut sinut tai sinua hoitavan henkilön ja lukenut pakkausselosteen tiedot.



Ohjeistus voi vaihdella toimipaikkakohtaisesti

HY = rekombinantti ihmisen hyaluronidaasi

IG = ihmisen normaali immunoglobuliini (10 %)

1.

Valmistaudu

- Tarkista injektiopullot
- Kerää tarvikkeet
- Pese kädet

2.

Valmistele HY

- Siirrä **HY** ruiskuun (ruiskuihin)
- Kiinnitä neulasarjaan
- Täytä neulasarja

3.

Valmistele IG

- Siirrä **IG** ruiskuun (-ruiskuihin)

4.

Infusoi HyQvia

- Kiinnitä ja varmista neula
- Infusoi **HY** manuaalisesti (**ensin**)
- Infusoi **IG** lääkeannostelijalla (**toiseksi**)

5.

Viimeistele

- Poista neula
- Kirjaa infuusio

Infusoi **HyQvia** vasta, kun olet saanut koulutuksen terveydenhuollon ammattilaiselta ja olet lukenut **HyQvia**-valmisteen pakkausselosteen.

5 vaihetta HyQvia-hoidon infuusiossa

Opeta potilaillesi tai heitä hoitaville henkilöille alla olevat kohdat. Käsittele myös "Korostettavat kohdat"

5 vaihetta HyQvia-hoidon infuusiossa

Yleiskatsaus infuusiosta

Olet saanut tämän vaiheittaisen oppaan, koska terveydenhuollon ammattilainen on määrännyt sinulle tai hoitamallesi henkilölle HyQvia-hoidon. Tämä opas on suunniteltu auttamaan sinua infusoimaan HyQvia-valmistetta mekaanisella lääkeannostelijalla. Jos sinulla on kysymyksiä tai huolenaiheita HyQvia-infusion antamisesta, keskustele niistä terveydenhuollon ammattilaisen kanssa.

Infusoi HyQvia-valmiste vasta sen jälkeen, kun terveydenhuollon ammattilainen on kouluttanut sinut tai sinua hoitavan henkilön ja lukenut pakkausselosteen tiedot.



Ohjeistus voi vaihdella toimipaikkakohtaisesti

HY = rekombinantti ihmisen hyaluronidaasi
IG = ihmisen normaali immunoglobuliini (10 %)



FI/HYQ/001/02.2024 - 2.0

Infusoi HyQvia vasta, kun olet saanut koulutuksen terveydenhuollon ammattilaiselta ja olet lukenut HyQvia-valmisteen pakkausselosteen.

Korostettavat kohdat

➤ Varmista, että potilaat ovat ottaneet HyQvia-valmisteen pois jääkaapista. HyQvia tulee olla huoneenlämpöistä ennen sen infusointia (tämä voi kestää jopa 60 minuuttia). Älä käytä lämmityslaitteita, kuten mikroaaltouunia.

➤ Arvioi potilaiden tietämys HyQvia-hoidosta ja arvioi kuinka mukavaksi he tuntevat olonsa infuusioprosessin suhteen.

➤ Korosta, että prosessissa on 5 vaihetta. Kannusta potilaita oppimaan infuusioprosessi tarjotun koulutuksen avulla.

➤ Korosta, että HY infusoidaan ennen IG:a. Selitä, että HyQvia on HY:n ja IG:n kahden injektiopullon yksikkö. IG-infuusio tulee aloittaa heti HY-infusion päätyttyä (10 minuutin kuluessa). HY auttaa IG:a imeytymään enemmän kehoon. IG auttaa kehoa torjumaan infektioita.

5 vaihetta HyQvia-hoidon infuusiossa

Yleiskatsaus infuusiosta

Olet saanut tämän vaiheittaisen oppaan, koska terveydenhuollon ammattilainen on määrännyt sinulle tai hoitamallesi henkilölle HyQvia-hoidon. Tämä opas on suunniteltu auttamaan sinua infusoimaan HyQvia-valmistetta mekaanisella lääkeannostelijalla. Jos sinulla on kysymyksiä tai huolenaiheita HyQvia-infusion antamisesta, keskustele niistä terveydenhuollon ammattilaisen kanssa.

Infusoi HyQvia-valmiste vasta sen jälkeen, kun terveydenhuollon ammattilainen on kouluttanut sinut tai sinua hoitavan henkilön ja lukenut pakkausselosteen tiedot.



Ohjeistus voi vaihdella toimipaikkakohtaisesti

HY = rekombinantti ihmisen hyaluronidaasi
IG = ihmisen normaali immunoglobuliini (10 %)



FI/HYQ/001/02.2024 - 2.0

Mitä tarvitset

Alla on tarvikkeet, joita tarvitset HyQvia-valmisteen infusointiin. Tarvikkeesi voivat näyttää hieman erilaisilta.

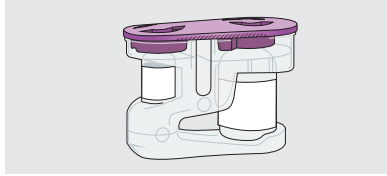

- HyQvia injektiopullo(t)

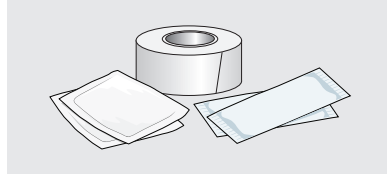

- Alkoholipyyhkeet, teippi ja puhdas, steriili laastari*

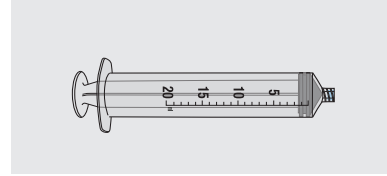

- 20 ml ruisku(t)[†]

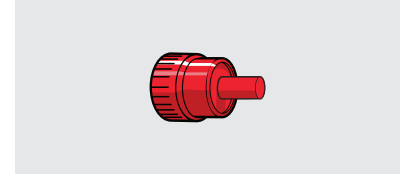

- Tarvittaessa: Steriilit suojakorkit (yksi ruiskua kohti)

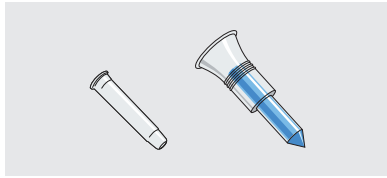

- Lääkkeenottokanyyli tai neula (yksi per HY-injektiopullo)

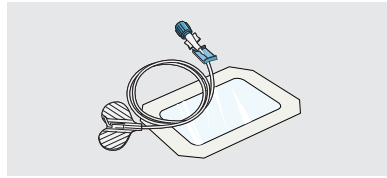

- Ihonalainen neulasarja steriilillä sidoksella (yksi per infuusiokohta)

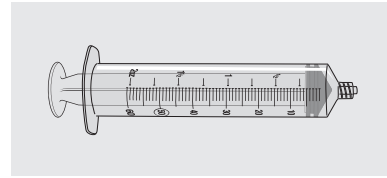

- 50 tai 60 ml ruisku(t)[†]

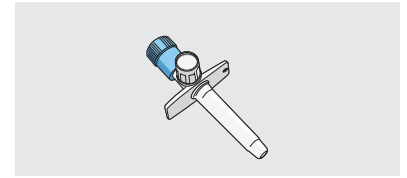

- Lääkkeenottokanyyli

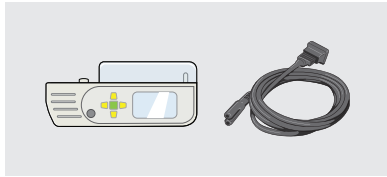

- Mekaaninen lääkeannostelija ja käyttöohje



- Riskijäteastia



- Infusiopäiväkirja

*Käytä käsineitä, jos terveydenhuollon ammattilainen niin neuvoo.
[†]Nämä ovat suositellut ruiskun tilavuudet.

Mitä tarvitset

Opeta potilaillesi tai heitä hoitaville henkilöille alla olevat kohdat. Käsittele myös "Korostettavat kohdat."

Mitä tarvitset

Alla on tarvikkeet, joita tarvitset HyQvia-valmisteen infusointiin. Tarvikkeesi voivat näyttää hieman erilaisilta.



• HyQvia injektiopullo(t)



• Alkoholipyyhkeet, teippi ja puhdas, steriili laastari*

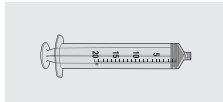

• 20 ml ruisku(t)†



• Tarvittaessa: Steriilit suojakorkit (yksi ruiskua kohti)

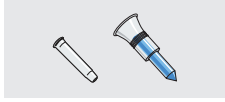

• Lääkkeenottokanyyli tai neula (yksi per HY-injektiopullo)



• Ihonalainen neulasarja steriilillä sidoksella (yksi per infuusiokohta)

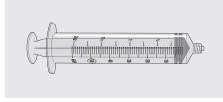

• 50 tai 60 ml ruisku(t)†



• Lääkkeenottokanyyli



• Mekaaninen lääkeannostelija ja käyttöohje



• Riskijäteastia



• Infusiopäiväkirja

*Käytä käsineitä, jos terveydenhuollon ammattilainen niin neuvoo.
†Nämä ovat suosittelut ruiskun tilavuudet.

Korostettavat kohdat

➤ Selitä, että potilaiden saamat tarvikkeet voivat näyttää erilaisilta kuin näissä kuvissa.

➤ Varmista, että potilaat tietävät, kuinka monta injektiopulloa heidän tulee saada reseptinsä perusteella.

➤ Selitä, että potilailla tulisi olla yksi lääkkeenottokanyyli IG-injektiopulloa kohti.

➤ Noudata valmistajan ohjeita, kun käytät tarvikkeita.



Arvioi potilaan tietämys

Varmista, että potilaat tuntevat välineet.

Mitä tarvitset

Alla on tarvikkeet, joita tarvitset HyQvia-valmisteen infusointiin. Tarvikkeesi voivat näyttää hieman erilaisilta.

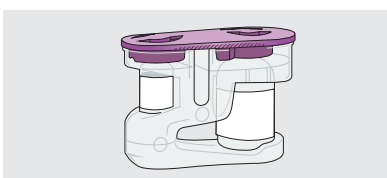

• HyQvia injektiopullo(t)

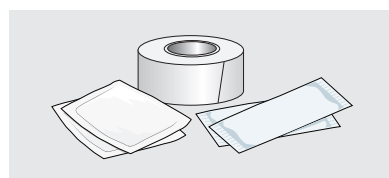

• Alkoholipyyhkeet, teippi ja puhdas, steriili laastari*

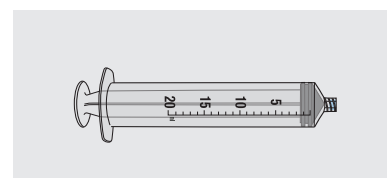

• 20 ml ruisku(t)†

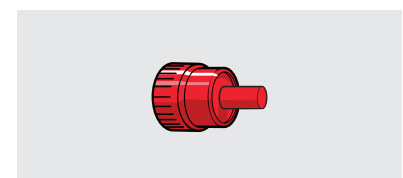

• Tarvittaessa: Steriilit suojakorkit (yksi ruiskua kohti)

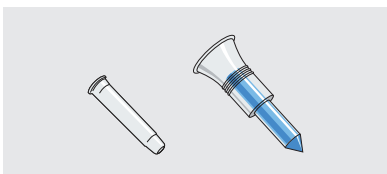

• Lääkkeenottokanyyli tai neula (yksi per HY-injektiopullo)

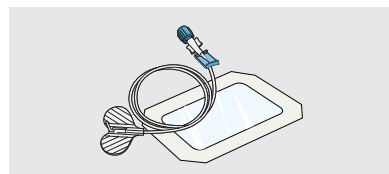

• Ihonalainen neulasarja steriilillä sidoksella (yksi per infuusiokohta)

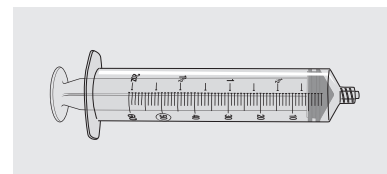

• 50 tai 60 ml ruisku(t)†

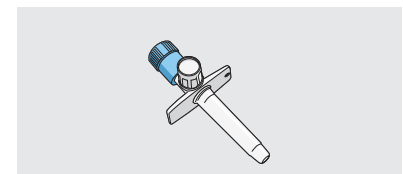

• Lääkkeenottokanyyli

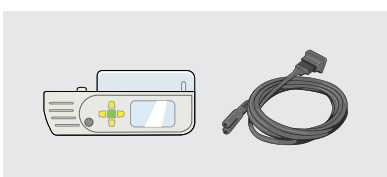

• Mekaaninen lääkeannostelija ja käyttöohje



• Riskijäteastia

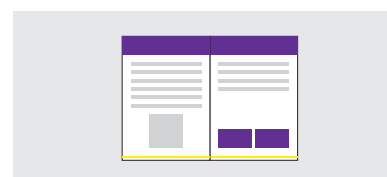

• Infusiopäiväkirja

3

*Käytä käsineitä, jos terveydenhuollon ammattilainen niin neuvoo.
†Nämä ovat suosittelut ruiskun tilavuudet.

Miten ne sopivat yhteen

A Siirrä HY ruiskuun (ruiskuihin)

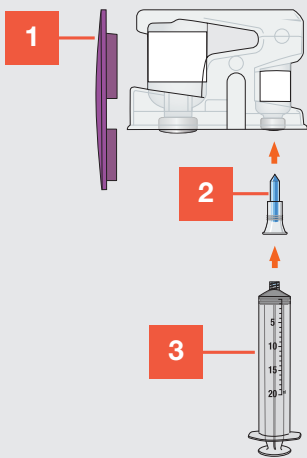

1. HyQvia injektiopullo(t)
2. Lääkkeenottokanyyli tai neula
3. 20 ml ruisku(t)

B Siirrä IG ruiskuun (ruiskuihin)

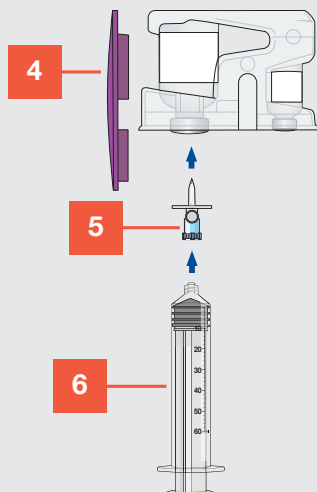

4. HyQvia injektiopullo(t)
5. Lääkkeenottokanyyli
6. 50 tai 60 ml ruisku(t)

C Ensin: infusoi HY manuaalisesti Toiseksi: infusoi IG mekaanisella lääkeannostelijalla

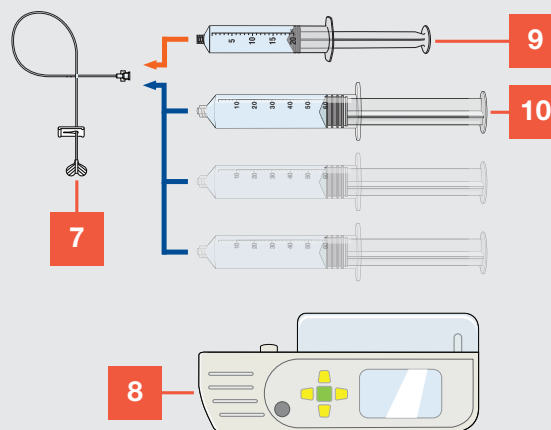

7. Ihonalainen neulasarja
8. Mekaaninen lääkeannostelija
9. 20 ml:n ruisku(t)
10. 50 tai 60 ml:n ruisku(t)

*Tämä kaavio on esimerkki. Tarvittavien ruiskujen määrä riippuu määrätystä annoksesta.

Miten ne sopivat yhteen

Opeta potilaillesi tai heitä hoitaville henkilöille alla olevat kohdat. Käsittele myös "Korostettavat kohdat."

Miten ne sopivat yhteen

A Siirrä HY ruiskuun (ruiskuihin)

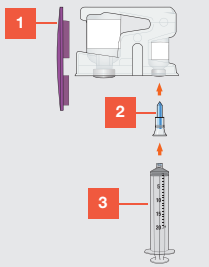

1. HyQvia injektiopullo(t)
2. Lääkkeenottokanyyli tai neula
3. 20 ml ruisku(t)

B Siirrä IG ruiskuun (ruiskuihin)

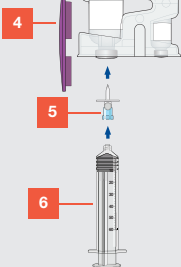

4. HyQvia injektiopullo(t)
5. Lääkkeenottokanyyli
6. 50 tai 60 ml ruisku(t)

C Ensin: infusoi HY manuaalisesti Toiseksi: infusoi IG mekaanisella lääkkeannostelijalla

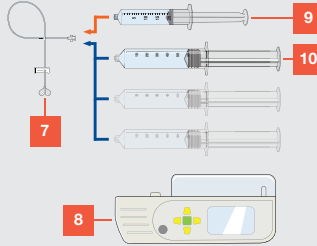

7. Ihonalainen neulasarja
8. Mekaaninen lääkkeannostelija
9. 20 ml:n ruisku(t)
10. 50 tai 60 ml:n ruisku(t)

*Tämä kaavio on esimerkki. Tarvittavien ruiskujen määrä riippuu määrätystä annoksesta.

Korostettavat kohdat

➤ Selitä, että nämä kaaviot näyttävät, miten **tarvikkeet sopivat yhteen**, ennakoiden seuraavaa viittä kohtaa. Tarvittavien ruiskujen määrä riippuu määrätystä annoksesta. Sivun oikeassa reunassa oleva kaavio on esimerkki.

➤ Näiden kaavioiden avulla voit korostaa **prosessin järjestystä**: siirto ensin, sitten infuusio.

➤ **Korosta, HY ennen IG:a.** IG-infuusio tulee aloittaa heti HY-infusion päätyttyä (10 minuutin kuluessa).

➤ Kerro mahdollisuudesta käyttää mekaanista lääkkeannostelijaa HY:n infusoimiseen.



Arvioi potilaan tietämys

Arvioi kuinka hyvin potilas osaa yhdistää tarvikkeita toisiinsa.

Miten ne sopivat yhteen

A Siirrä HY ruiskuun (ruiskuihin)

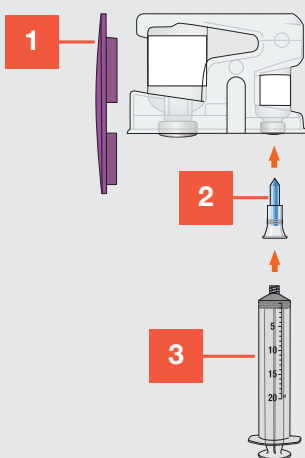

1. HyQvia injektiopullo(t)
2. Lääkkeenottokanyyli tai neula
3. 20 ml ruisku(t)

B Siirrä IG ruiskuun (ruiskuihin)

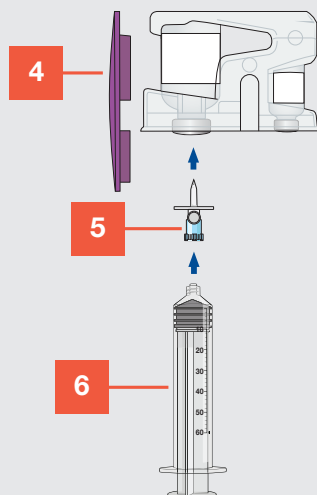

4. HyQvia injektiopullo(t)
5. Lääkkeenottokanyyli
6. 50 tai 60 ml ruisku(t)

C Ensin: infusoi HY manuaalisesti Toiseksi: infusoi IG mekaanisella lääkkeannostelijalla

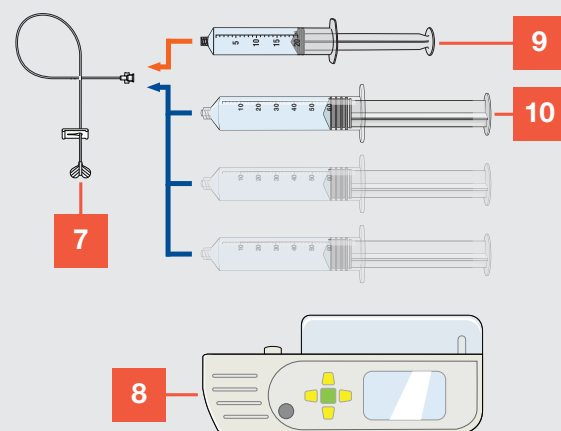

7. Ihonalainen neulasarja
8. Mekaaninen lääkkeannostelija
9. 20 ml:n ruisku(t)
10. 50 tai 60 ml:n ruisku(t)

*Tämä kaavio on esimerkki. Tarvittavien ruiskujen määrä riippuu määrätystä annoksesta.

VAIHE 1 Valmistaudu



Ota **HyQvia**-valmiste pois pakkauksesta ja tarkasta se. Anna **HyQvia**-valmisteen lämmetä huoneenlämpöiseksi (tämä voi kestää jopa 60 minuuttia). Älä käytä lämmityslaitteita, kuten mikroaaltouunia. Tarkista väri ja viimeinen käyttöpäivä. Varmista, että neste ei ole sameaa eikä siinä ole hiukkasia. Älä ravista **HyQvia**-valmistetta.

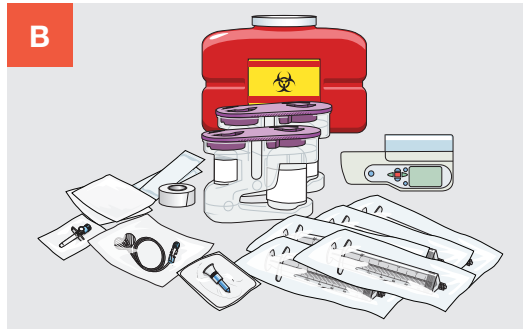

Kerää tarvikkeet.

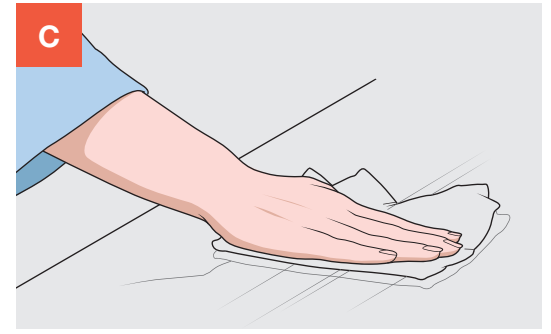

Puhdista työskentelyalue.



Pese kätesi huolellisesti.

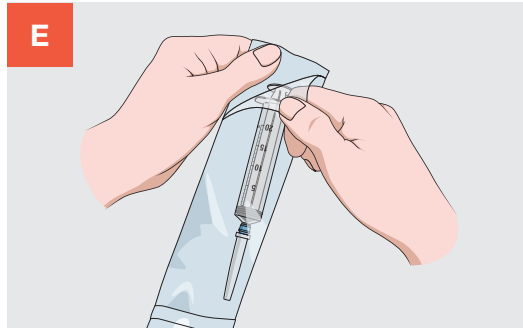

Avaa tarvikkeet terveydenhuollon ammattilaisen ohjeiden mukaisesti.

1 Valmistaudu



- Ota **HyQvia**-valmiste pois pakkauksesta ja tarkasta se.
- Anna **HyQvia**-valmisteen lämmetä huoneenlämpöiseksi (tämä voi kestää jopa 60 minuuttia).
- Älä käytä lämmityslaitteita, kuten mikroaaltouunia. Tarkista väri ja viimeinen käyttöpäivä. Varmista, että neste ei ole sameaa eikä siinä ole hiukkasia. Älä ravista.
- **HyQvia**-valmistetta.

Korostettavat kohdat

Varmista, että HyQvia on huoneenlämpöistä-älä käytä lämmityslaitteita, kuten mikroaaltouunia.

Tarkista injektiopullojen kirkkaus ja väri. HY:n tulee olla kirkas ja väritön. **IG:n** tulee olla kirkas ja väritön tai vaaleankeltainen. Huomioi irrotettava etiketti, jonka viimeinen käyttöpäivä, eränumero ja valmistuspäivä merkitään infuusiopäiväkirjaan.



- Kerää tarvikkeet.

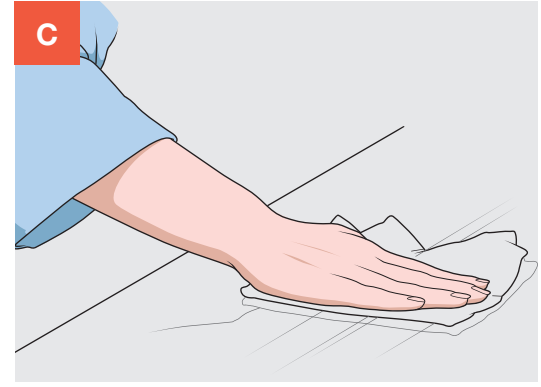

- Puhdista työskentelyalue.

Korostettavat kohdat

Valmistele työskentelyalue. Ohjeista potilaita löytämään hiljainen työskentelyalue, jossa on riittävästi tilaa.



- Pese kätesi huolellisesti.

Korostettavat kohdat

Huomioi käsineiden käyttö. Noudata hoitavan tahosi ohjeita käsineiden käytöstä.



- Avaa tarvikkeet terveydenhuollon ammattilaisen ohjeiden mukaisesti.

Korostettavat kohdat

Selitä aseptiset tekniikat.

Pidä steriilit tarvikkeet avoimissa pakkauksissa lähellä työskentelyaluetta.

Selvitä neulasarja ennen ruiskujen käyttöä.



Arvioi potilaan tietämys

Pyydä potilaita selittämään '**Vaihe 1: Valmistaudu**' omin sanoin. Kannusta ja korjaa mahdolliset väärinkäsitykset ennen seuraavaan vaiheeseen siirtymistä.

VAIHE 2 Valmistele HY

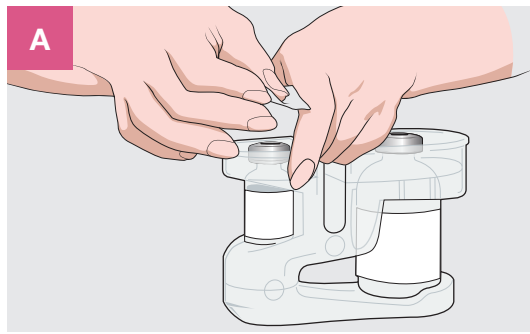

A Irrota korkki. Puhdista jokainen **HY**-injektiopullo pyyhkimällä tulppa alkoholipyyhkeellä ja anna kuivua vähintään 30 sekuntia.

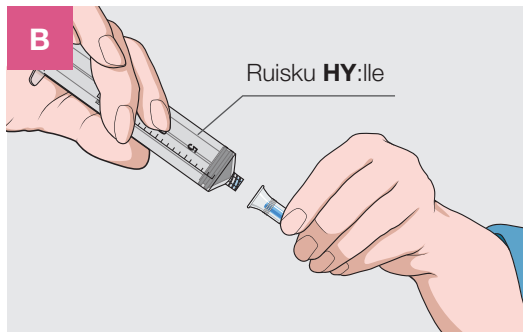

B Poista 20 ml:n steriili ruisku pakkauksestaan.* Kiinnitä ruiskuun lääkkeenottokanyyli tai neula.

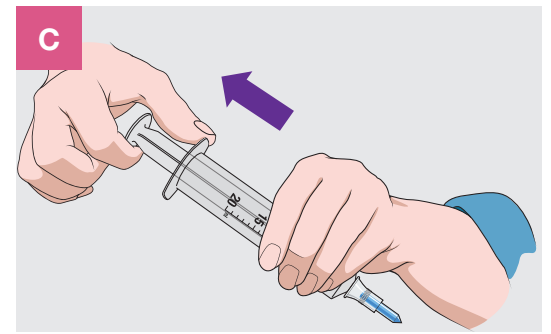

C Vedä mäntää taaksepäin täyttääksesi ruisku ilmalla (määrä, joka vastaa **HY**:n koko määrää).

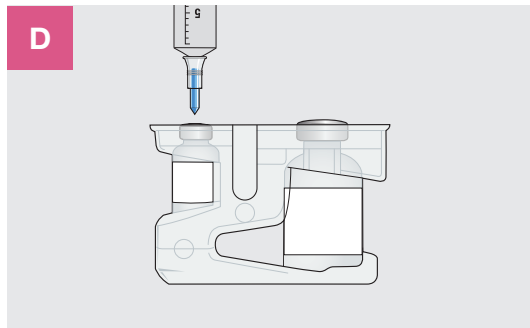

D Aseta lääkkeenottokanyyli tai neula **HY**-injektiopullon tulpan keskelle. Työnnä ilma injektiopulloon.

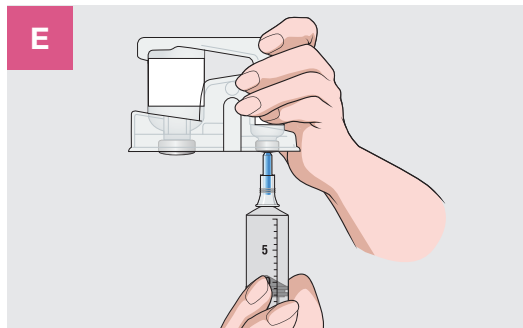

E Käännä injektiopullo ylösalaisin. Vedä mäntää taaksepäin vetääksesi kaiken **HY**:n ruiskuun. Toista vaiheet C– E, jos annokseen tarvitaan useampi kuin yksi **HY**-injektiopullo. **Käytä samaa ruiskua, jos mahdollista.**

VINKKI

Suojaa jokainen ruisku steriilillä suojakorkilla, kun täytät useita ruiskuja.

*Tämä on suositeltu ruiskun tilavuus.

VAIHE 2 jatkuu

2 Valmistele HY

VAIHE 2 Valmiste HY

Opeta potilaillesi tai heitä hoitaville henkilöille alla olevat kohdat.
Käsittele myös "Korostettavat kohdat."

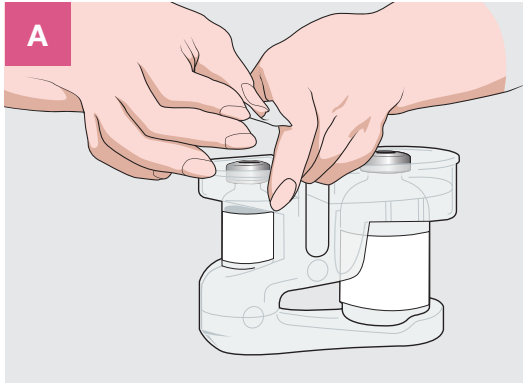

- Irrota korkki.
- Puhdista jokainen **HY**-injektiopullo pyyhkimällä tulppa alkoholipyyhkeellä ja anna kuivua vähintään 30 sekuntia.

Korostettavat kohdat

Auta tunnistamaan injektiopullot. Injektiopullon kokoerojen lisäksi on huomattava, että **HY-injektiopullon yläosa on hopeanvärisen ja IG-injektiopullon pinta on poimuinen.**

Korosta, että alkoholin kuivuminen **voi kestää 30 sekuntia.**

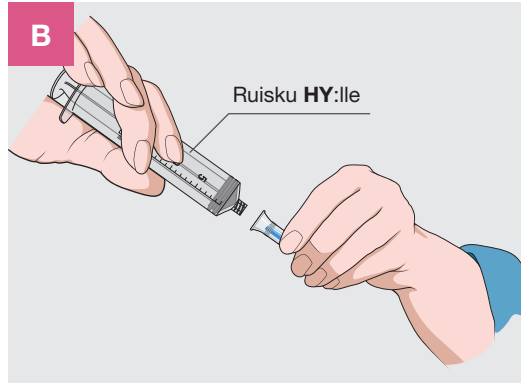

- Poista 20 ml:n steriili ruisku pakkauksestaan.*
- Kiinnitä ruiskuun lääkkeenottokanyyli tai neula.

Korostettavat kohdat

Korosta aseptisia tekniikoita, varsinkin potilaille, jotka eivät ole aiemmin käyttäneet ihonalaista infuusiota.

Käytä vain oikeanlaista lääkkeenottokanyyliä tai neulaa. Vääränlainen lääkkeenottokanyyli voi aiheuttaa tulpan työntymisen läpi.

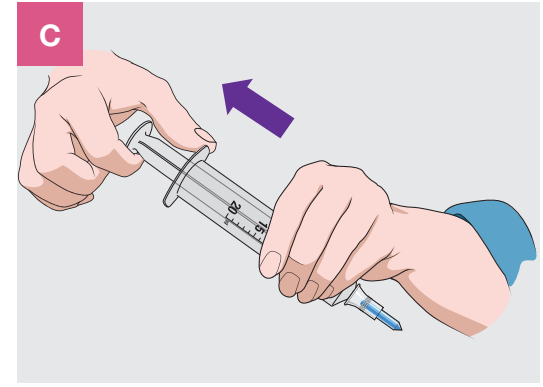

- Vedä mäntää taaksepäin täyttääksesi ruisku ilmalla (määrä, joka vastaa **HY:n** koko määrää).

*Tämä on suositeltu ruiskun tilavuus.

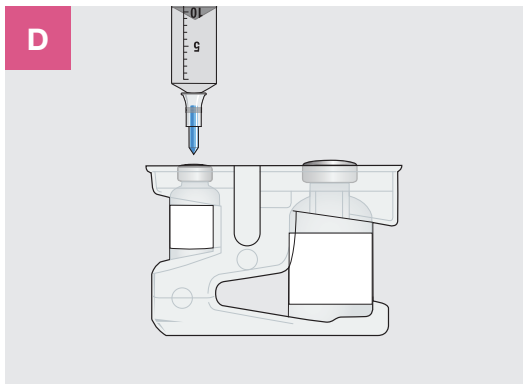

- Aseta lääkkeenottokanyyli tai neula **HY-injektiopullon tulpan keskelle.**
- Työnnä ilma injektiopulloon.

Korostettavat kohdat

Aseta lääkkeenottokanyyli tai neula HY-injektiopullon keskelle, jotta tulppa tai sen osa ei painu läpi.

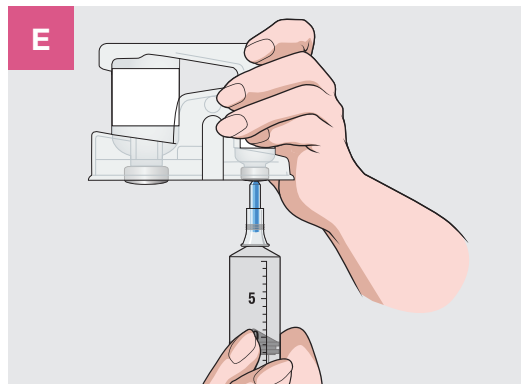

- Käännä injektiopullo ylösalaisin.
- Vedä mäntää taaksepäin vetääksesi kaiken **HY:n** ruiskuun.
- Toista vaiheet C–E, jos annokseen tarvitaan useampi kuin yksi **HY**-injektiopullo. **Käytä samaa ruiskua, jos mahdollista.**

Korostettavat kohdat

Vedä koko HY-injektiopullon sisältö ruiskuun.

VINKKI

Suojaa jokainen ruisku steriilillä suojakorkilla, kun täytät useita ruiskuja.



Arvioi potilaan tietämys

Pyydä potilaita selittämään 'Vaihe 2: Valmiste HY' omin sanoin. Kannusta ja korjaa mahdolliset väärinkäsitykset ennen seuraavaan vaiheeseen siirtymistä.

VAIHE 2 Valmistele HY

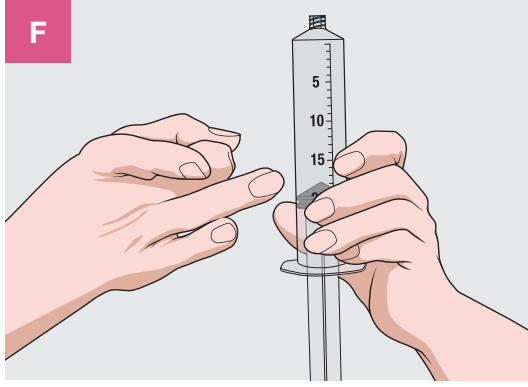

F Poista ilmakuplat naputtamalla varovasti. Paina sitten mäntää hitaasti, kunnes **HY** saavuttaa ruiskun kärjen.

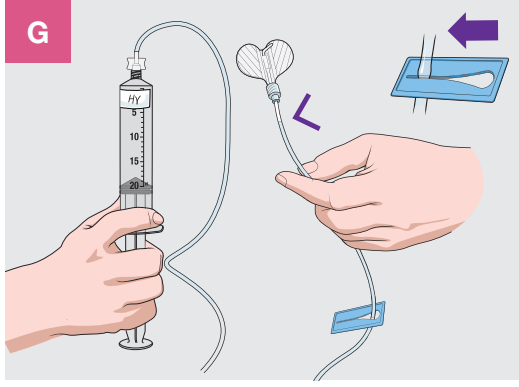

G Kiinnitä ihonalainen neulasarja **HY**-ruiskuun. Paina mäntää hitaasti täyttääksesi neulasarjan letkun neulan siivekkeisiin asti. Sulje neulasarjan letkun puristin. Merkitse ruisku **HY**.

2 Valmistele HY

VAIHE 2 Valmistele HY

Opeta potilaillesi tai heitä hoitaville henkilöille alla olevat kohdat.
Käsitlee myös "Korostettavat kohdat."

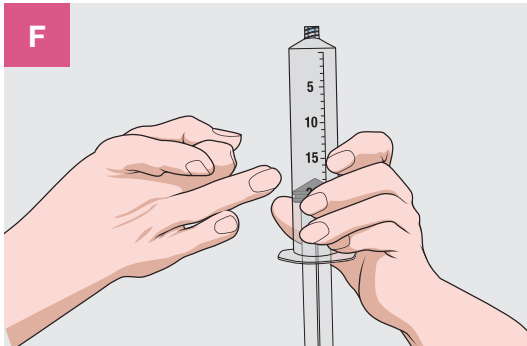

- **Poista ilmakuplat naputtamalla varovasti.**
- Paina sitten mäntää hitaasti, kunnes **HY** saavuttaa ruiskun kärjen.

Korostettavat kohdat

Poista ilmakuplat. Korosta ruiskun naputtamisen merkitystä ilmakuplien poistamiseksi.

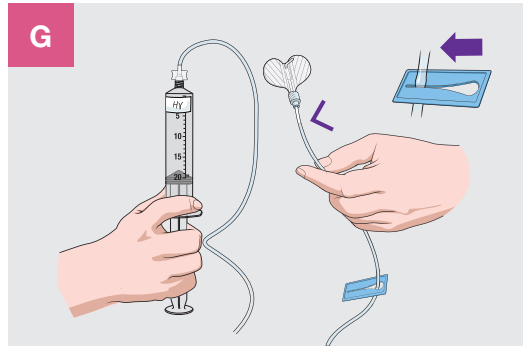

- Kiinnitä ihonalainen neulasarja **HY**-ruiskuun.
- Paina mäntää hitaasti täyttääksesi neulasarjan letkun neulan siivekkeisiin asti.
- Sulje neulasarjan letkun puristin.
- Merkitse ruisku **HY**.

Korostettavat kohdat

Keskustele viskositeetista. Muistuta ihonalaisen infuusionottuneita potilaita siitä, että he eivät välttämättä ole tottuneet **HY**:n alhaiseen viskositeettiin. Männen työntäminen liian kovaa voi ampaista **HY**:n neulasta.

Pysähdy neulan kantaan. Muistuta potilaita täyttämään neulasarjan letku **HY**:llä vain neulan kantaan asti.

Sulje puristin kuvan osoittamalla tavalla, kun **HY**:n siirto on valmis.

Merkitse ruisku. Korosta, että potilaiden tulee merkitä **HY**-ruisku neulasarjan letkun puristamisen jälkeen.

VAIHE 3 Valmiste IG



Puhdista jokainen **IG**-injektiopullo pyyhkimällä tulppa alkoholipyyhkeellä ja anna kuivua vähintään 30 sekuntia.

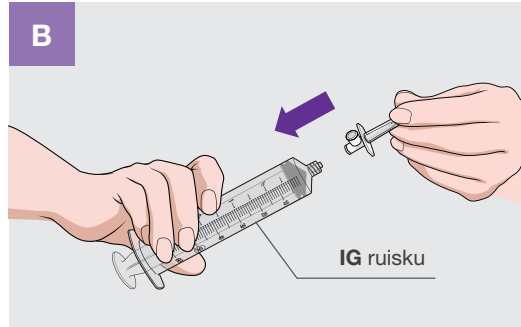

Avaa suurempi 50 tai 60 ml:n steriili ruisku pakkauksestaan.* Kiinnitä ruisku lääkkeenottokanyyliin.

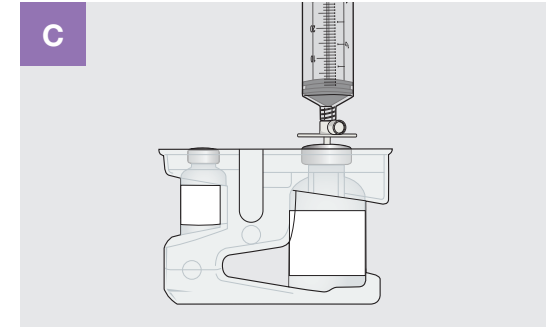

Aseta lääkkeenottokanyyli suoraan **IG**-injektiopullon tulppaan. Käännä sitten injektiopullo ylösalaisin ja vedä mäntää saadaksesi halutun **IG**-annoksen. Toista vaiheet A-C, jos käytät useita injektiopulloja halutun annoksen saamiseksi.

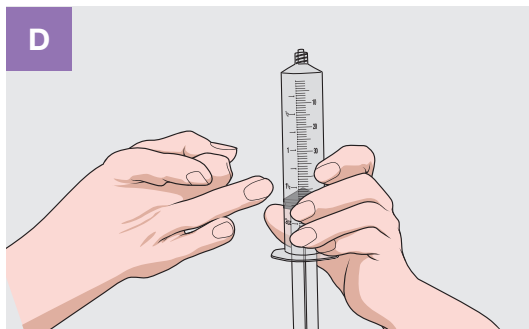

Poista kuplat naputtamalla ruiskua varovasti. Paina mäntää hitaasti, kunnes **IG** saavuttaa ruiskun kärjen.

*Nämä ovat suositellut ruiskun tilavuudet.

VINKKI

- Suojaa jokainen ruisku steriilillä suojakorkilla, kun täytät useita ruiskuja.
- Jos käytät lääkkeenottokanyyliä tai neulaa **IG**:n ottamiseen, kiinnitä suurempi 50 tai 60 ml:n ruisku lääkkeenottokanyyliin tai neulaan.
- Vedä mäntää taaksepäin täyttääksesi ruiskun ilmamäärällä, joka vastaa **IG**:n määrää, jonka otat injektiopullosta.
- Aseta lääkkeenottokanyyli tai neula **IG**-injektiopullon tulpan keskelle.
- Työnnä ilma injektiopulloon. Käännä sitten injektiopullo ylösalaisin ja ota mäntää vetämällä haluttu määrä **IG**:a ruiskuun

VAIHE 3 Valmistele IG

Opeta potilaillesi tai heitä hoitaville henkilöille alla olevat kohdat. Käsittele myös "Korostettavat kohdat" harmaissa laatikoissa.

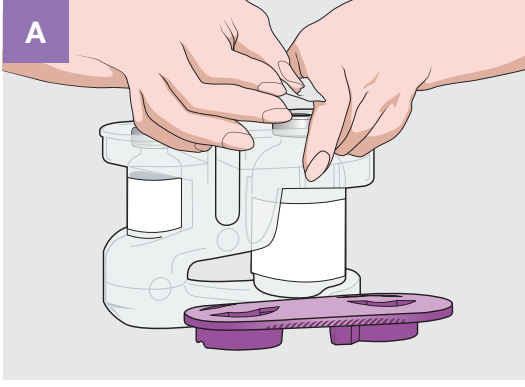

- Puhdista jokainen IG-injektiopullo pyyhkimällä tulppa alkoholipyyhkeellä ja anna kuivua vähintään 30 sekuntia.

Korostettavat kohdat

Korosta, että alkoholin kuivuminen voi kestää **30 sekuntia**.

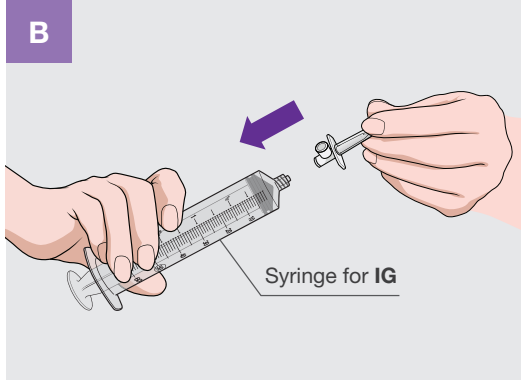

- Avaa suurempi 50 tai 60 ml:n steriili ruisku pakkauksestaan.* Kiinnitä ruisku lääkkeenottokanyyliin.

Korostettavat kohdat

Korosta, että potilaiden tulee käyttää suurempaa ruiskua tähän vaiheeseen.

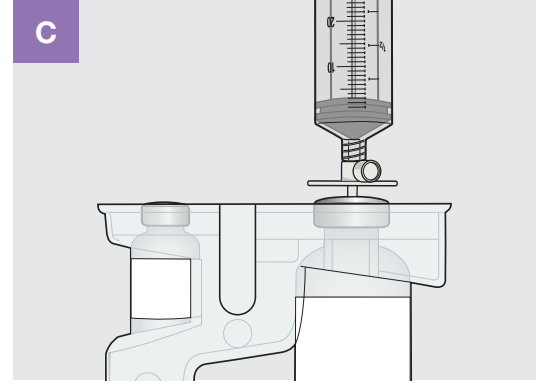

- Aseta lääkkeenottokanyyli suoraan IG-injektiopullon tulppaan.
- Käännä sitten injektio-pullo ylösalaisin ja vedä mäntää saadaksesi halutun IG-annoksen.
- Toista vaiheet A-C, jos käytät useita injektio-pulloja halutun annoksen saamiseksi.

Korostettavat kohdat

Aseta lääkkeenottokanyyli oikein paikalleen. Selitä, että on asetettava suoraan IG-injektiopullon tulpan keskelle.

*Nämä ovat suositellut ruiskun tilavuudet.

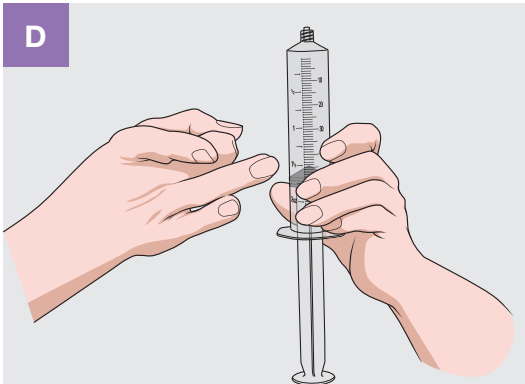

- Poista kuplat naputtamalla ruiskua varovasti. Paina mäntää hitaasti, kunnes IG saavuttaa ruiskun kärjen.

VINKKI

- Suojaa jokainen ruisku steriilillä suojakorkilla, kun täytät useita ruiskuja.
- Jos käytät lääkkeenottokanyyliä tai neulaa IG:n ottamiseen, kiinnitä suurempi 50 tai 60 ml:n ruisku lääkkeenottokanyyliin tai neulaan.
- Vedä mäntää taaksepäin täyttääksesi ruiskun ilmamäärällä, joka vastaa IG:n määrää, jonka otat injektio-pullosta.
- Aseta lääkkeenottokanyyli tai neula IG-injektiopullon tulpan keskelle.
- Työnnä ilma injektio-pulloon. Käännä sitten injektio-pullo ylösalaisin ja ota mäntää vetämällä haluttu määrä IG:a ruiskuun



Arvioi potilaan tietämys

Pyydä potilaita selittämään 'Vaihe 3: Valmistele IG' omin sanoin. Kannusta ja korjaa mahdolliset väärinkäsitykset ennen seuraavaan vaiheeseen siirtymistä.

VAIHE 4 Infusoi HyQvia

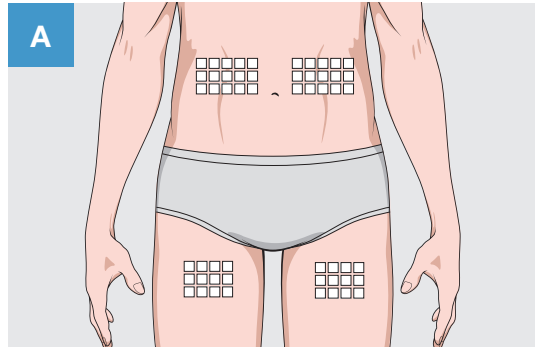

Valitse infuusiokohta (tai -kohdat) joko vatsasta tai reidestä. Vältä luisia alueita, näkyviä verisuonia, arpia ja tulehdus- tai infektiolueita. Vaihtelee infuusiokohtaa kehon vastakkaisille puolille infuusioiden välillä.*
Puhdista infuusiokohdat alkoholipyyhkeellä, kuten terveydenhuollon ammattilainen on ohjeistanut. Anna kuivua vähintään 30 sekuntia.

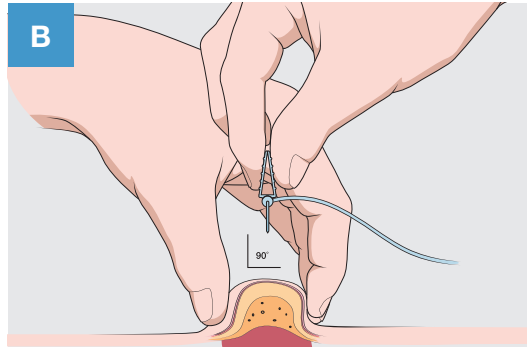

Poista ihonalaisen neulan suojus. Purista vähintään 2,0–2,5 cm ihoa sormien väliin. Työnnä neula nopealla liikkeellä suoraan ihoon 90 asteen kulmassa. Avaa neulasarjan siivekkeet ja kiinnitä neula paikalleen steriilillä sidoksella.

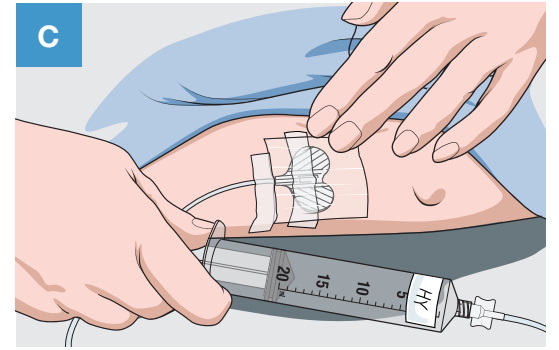

Jos käytetään useampaa kuin yhtä infuusiokohtaa, toista vaiheet A-C. Avaa neulasarjan puristin. Tarkista, että neula on sijoitettu oikein ennen infuusion aloittamista kuten terveydenhuollon ammattilainen on ohjeistanut.

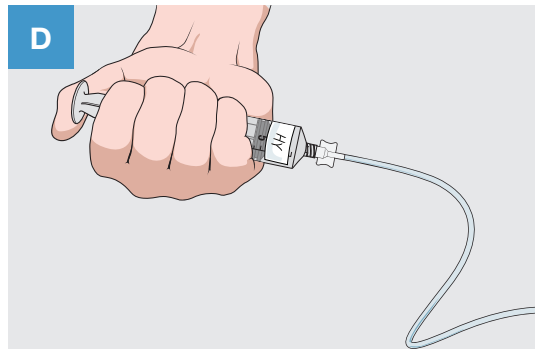

Paina **HY**:a sisältävän pienemmän ruiskun mäntää hitaasti yhdessä infuusiokohdassa alkunopeudella 1–2 ml/min ja suurena nopeutta sietokyvyn mukaan. Jos käytössä on useampi kuin yksi pistoskohta, jaa **HY** tasan kohtien kesken.

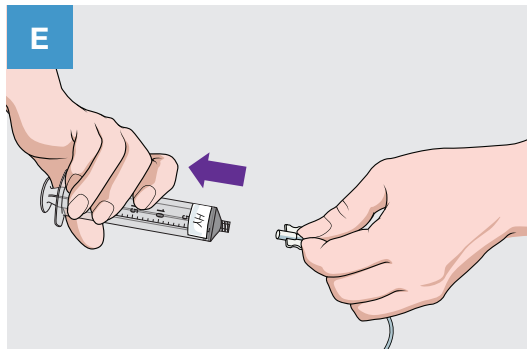

Kun **HY** on infusoitu kokonaan, poista ruisku. Älä poista neulaa infuusiokohdasta (-kohdista).

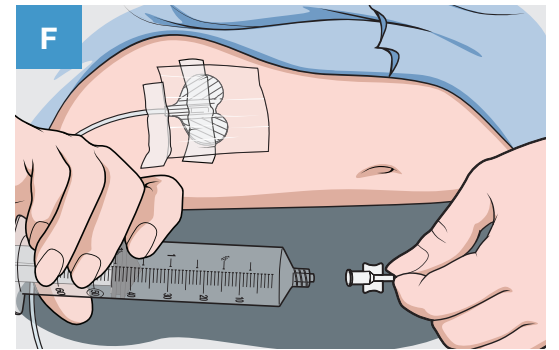

Kiinnitä **IG**:n ruisku samaan ihonalaiseen neulasarjaan.

*Potilaille, joiden paino on <40 kg, valitse pistoskohdat kehon vastakkaisilta puolilta, jos on kehoitettu infusoimaan kahdessa pistoskohdassa yli 300 ml:n annoksia. Potilaille, joiden paino on >40 kg, valitse pistoskohdat kehon vastakkaisilta puolilta, jos on kehoitettu infusoimaan kahdessa pistoskohdassa yli 600 ml:n annoksia.

VAIHE 4 jatkuu

4 Infusoi HyQvia

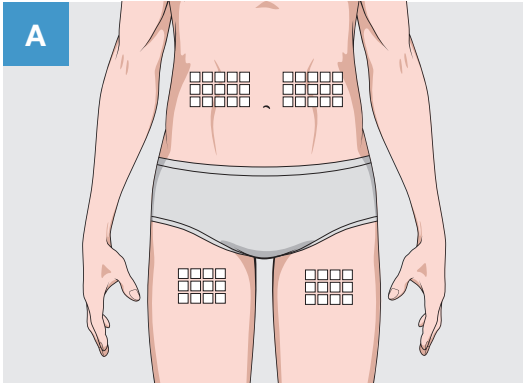

- Valitse infuusiokohta (tai -kohdat) joko vatsasta tai reidestä.
- Vältä luisia alueita, näkyviä verisuonia, arpia ja tulehdus- tai infektiolueita.
- Vaihtelee infuusiokohtaa kehon vastakkaisille puolille infuusioiden välillä.*
- **Puhdista infuusiokohdat alkoholipyyhkeellä,** kuten terveydenhuollon ammattilainen on ohjeistanut.
- Anna kuivua vähintään 30 sekuntia.

Korostettavat kohdat

Muista: HY ennen IG:a.

Käytä kehon vastakkaisia puolia, jos tarvitaan useita infuusiokohtia.

Vältä tiettyjä alueita. HyQvia-hoitoa ei tule infusoida infekoituneelle tai punaiselle, turvonneelle alueelle tai sen ympärille paikallisen infektion leviämiskärsiksi vuoksi.

Puhdista infuusiokohta. Aloita infuusiokohdan keskeltä ja työskentele ulospäin pyöreällä liikkeellä. Anna kuivua vähintään 30 sekuntia.

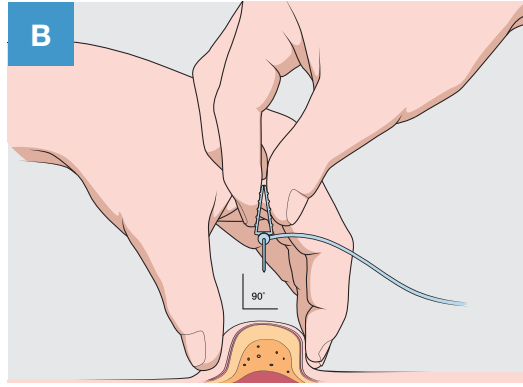

- Poista ihonalaisen neulan suojus.
- Purista vähintään 2,0–2,5 cm ihoa sormien väliin.
- Työnnä neula nopealla liikkeellä suoraan ihoon 90 asteen kulmassa.
- Avaa neulasarjan siivekkeet ja kiinnitä neula paikalleen steriilillä sidoksella.

Korostettavat kohdat

Arvioi potilaan tietämys. Pyydä potilaita näyttämään, mitä 90 astetta tarkoittaa.

Näytä steriili teippi. Näytä potilaille steriili teippi neulasarjan mukana tulevassa sidoksessa.

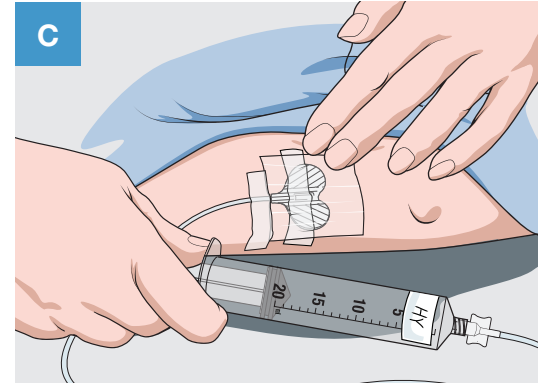

- Jos käytetään useampaa kuin yhtä infuusiokohtaa, toista vaiheet A-C.
- Avaa neulasarjan puristin.
- Tarkista, että neula on sijoitettu oikein ennen infuusion aloittamista kuten terveydenhuollon ammattilainen on ohjeistanut.

Korostettavat kohdat

Toista vaiheet tarvittaessa. Muistuta potilaita toistamaan vaiheet A-C, jos he käyttävät useampaa kuin yhtä infuusiokohtaa.

Näytä potilaille, miten letkussa oleva veri tarkistetaan, ja korosta, että neula on poistettava ja vaihdettava.

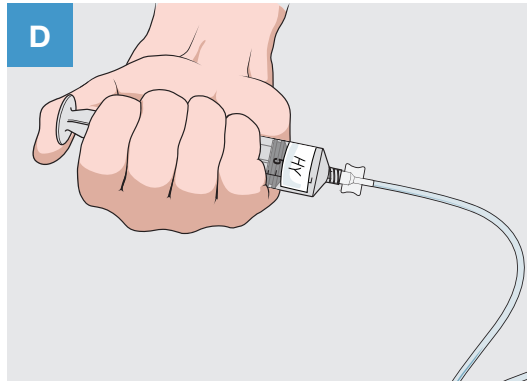

- Paina **HY**:a sisältävän pienemmän ruiskun mäntää hitaasti yhdessä infuusiokohdassa alkunopeudella 1–2 ml/min ja suurena nopeutta sietokyvyn mukaan.
- Jos käytössä on useampi kuin yksi pistoskohta, jaa **HY** tasan kohtien kesken.

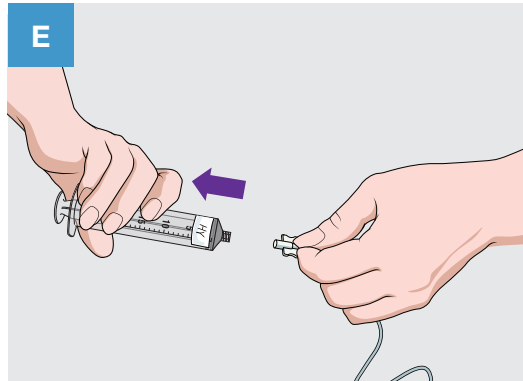

- Kun **HY** on infusoitu kokonaan, poista ruisku.
- Älä poista neulaa infuusiokohdasta (-kohdista).

Korostettavat kohdat

Jätä neula paikoilleen. Korosta, että potilaiden ei tule poistaa neulaa infuusiokohdasta **HY**-infusion jälkeen.

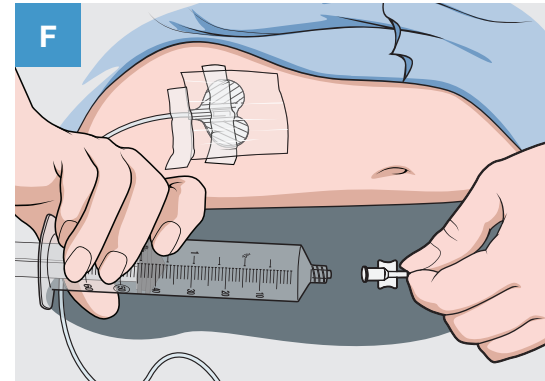

- Kiinnitä **IG**:n ruisku samaan ihonalaiseen neulasarjaan.

Korostettavat kohdat

Korosta, että ruiskun kärjen on pysyttävä steriilinä ruiskuja vaihdettaessa.

VAIHE 4 Infusoi HyQvia

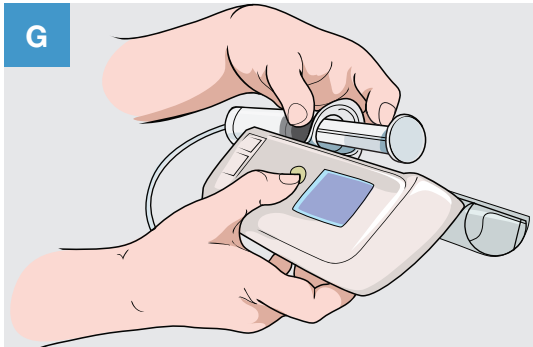

Aseta **IG**-ruisku lääkeannostelijaan ja käynnistä lääkeannostelija terveydenhuollon ammattilaisen määräämällä nopeudella noudattaen valmistajan ohjeita lääkeannostelijan valmisteleminen. **IG-infuusio tulee aloittaa 10 minuutin kuluessa HY-infuusion päättymisestä.**

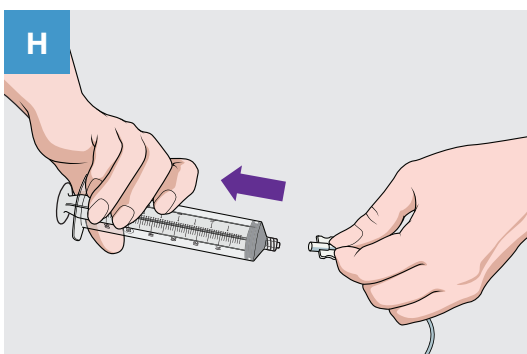

Kun ruisku on tyhjä, poista ruisku lääkeannostelijasta ja irrota se ihonalaisesta neulasarjasta. Toista vaiheet F–H jokaisen **IG** lisäruiskun kohdalla.

VAIHE 4: Infusoi HyQvia

Opeta potilillesi tai heitä hoitaville henkilöille alla olevat kohdat. Käsittele myös "Korostettavat kohdat" harmaissa laatikoissa.

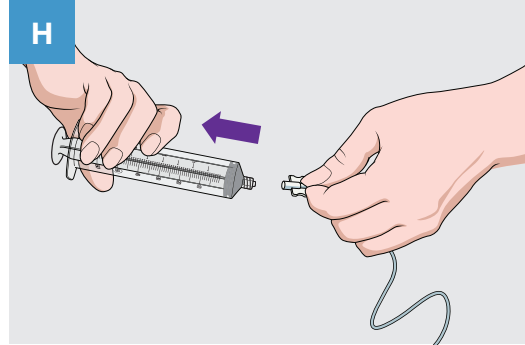
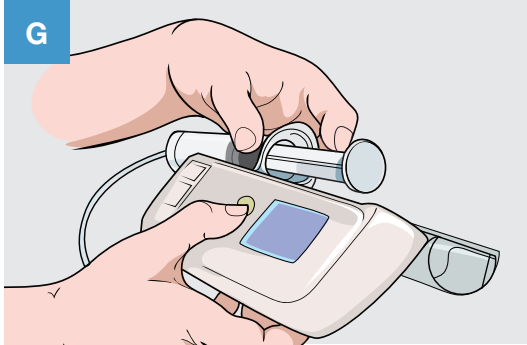

- Aseta **IG**-ruisku lääkeannostelijaan ja käynnistä lääkeannostelija terveydenhuollon ammattilaisen määräämällä nopeudella noudattaen valmistajan ohjeita lääkeannostelijan valmisteleminen.
 - **IG-infuusio tulee aloittaa 10 minuutin kuluessa HY-infuusion päättymisestä.**
- Kun ruisku on tyhjä, poista ruisku lääkeannostelijasta ja irrota se ihonalaisesta neulasarjasta.
 - Toista vaiheet F–H jokaisen **IG** lisäruiskun kohdalla.

Korostettavat kohdat

Keskustele lääkeannostelijasta. Ohjaa potilaita hoitavat henkilöt lääkeannostelijan valmistajan oppaaseen.

Hyödynnä taukoja IG-infuusion aikana.

Keskustele käytettävissä olevista resursseista. Korosta, milloin ja miten ensiapupakkausta käytetään. Arvioi potilaan itseluottamusta infuusioprosessin suhteen ja määritä miten voit parantaa seuraavaa infuusiokokemusta.

Tarkista, ettei infuusiokohta ole vuotanut. Jos vuotoa tapahtuu, ohjaa potilaat tarkistamaan, onko neula kiinnitetty väärin, onko neulan pituus liian lyhyt, onko infusoitu liikaa tai neula asetettu väärään kulmaan.

Korosta HY ennen IG:a Muistuta potilaita aloittamaan **IG**-infuusio 10 minuutin kuluessa **HY**-infuusion päättymisestä.

Korostettavat kohdat

Korosta, että ruiskun kärjen on pysyttävä steriilinä ruiskuja vaihdettaessa.

Huomioita infuusion hallintaan.

Tarkista lääkeannostelijan valmistajan ohjeet ongelmatilanteissa:

- Varmista, että ihonalainen neula on 24G ja tarkoitettu suuriin virtausnopeuksiin.
- Tarkista, että lääkeannostelija on hyväksytty käytettäväksi **HyQvia**-hoidon kanssa.

Jos ongelmatilanne jatkuu, pienennä virtausnopeutta infuusion loppuun saattamiseksi.



Arvioi potilaan tietämys

Pyydä potilaita selittämään '**Vaihe 4: Infusoi HyQvia**' omin sanoin. Kannusta ja korjaa mahdolliset väärinkäsitykset ennen seuraavaan vaiheeseen siirtymistä.

VAIHE 5 Viimeistele

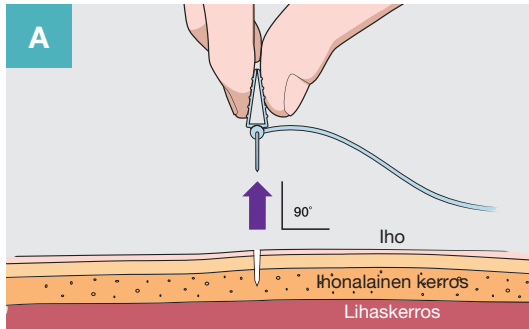

Kun infuusio on valmis, kiinnitä keittosuolaliuosta (0,9 % natriumkloridiliuos [NaCl]) sisältävä ruisku neulasarjaan huuhdellaksesi sen ja työnnä **IG** neulan siivekkeisiin, jos terveydenhuollon ammattilainen on niin ohjeistanut. Poista ihonalainen neulasarja löysäämällä steriiliä sidosta kaikilta reunoilta. Vedä neulan siivekkeet suoraan ylös ja ulospäin. Aseta puhdas steriili side varovasti infuusiokohdan päälle.

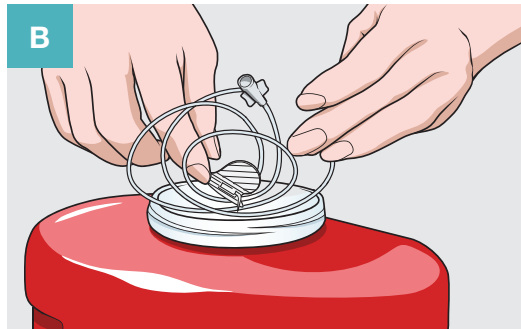

Hävitä neulasarja laittamalla se riskijäteastiaan ja heitä pois käyttämätön valmiste injektiopullossa ja kertakäyttöiset tarvikkeet terveydenhuollon ammattilaisen suosituksen mukaisesti.



Kirjaa infuusion tiedot infuusiopäiväkirjaasi.

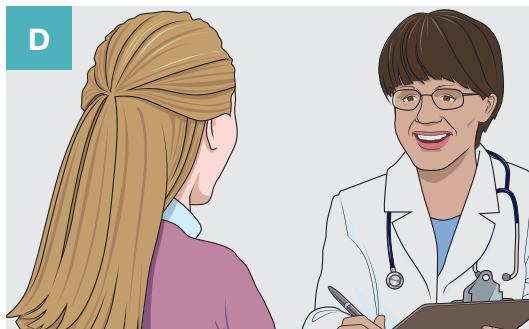

Seuranta terveydenhuollon ammattilaisen ohjeiden mukaisesti.

VAIHE 5 Viimeistele

Opeta potilaillesi tai heitä hoitaville henkilöille alla olevat kohdat. Käsittele myös "Korostettavat kohdat" harmaissa laatikoissa.

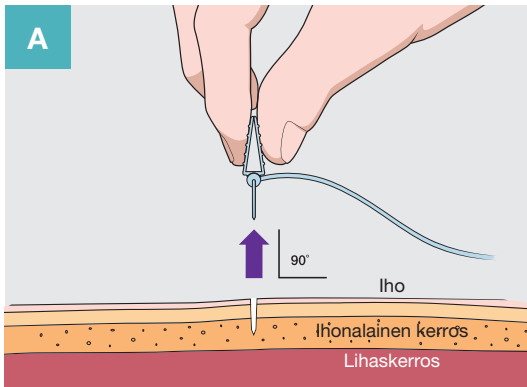

- Kun infuusio on valmis, kiinnitä keittosuolaliuosta (0,9 % natriumkloridiliuos [NaCl]) sisältävä ruisku neulasarjaan huuhdellaksesi sen ja työnnä **IG** neulan siivikkeisiin, jos terveydenhuollon ammattilainen on niin ohjeistanut.
- Poista ihonalainen neulasarja löysäämällä steriiliä sidosta kaikilta reunoilta.
- Vedä neulan siivikkeet suoraan ylös ja ulospäin.
- Aseta puhtas steriili side varovasti infuusiokohdan päälle.

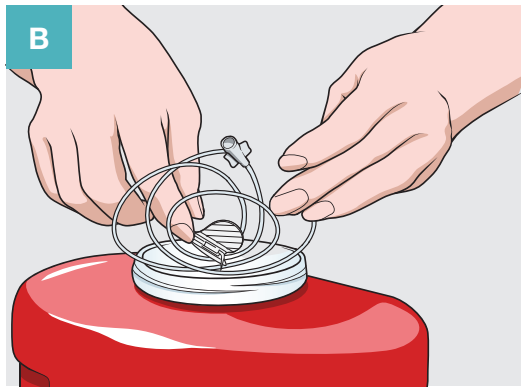

- Hävitä neulasarja laittamalla se riskijäteastiaan ja heitä pois käyttämätön valmiste injektiopullossa ja kertakäyttöiset tarvikkeet terveydenhuollon ammattilaisen suosituksen mukaisesti.



- Kirjaa infuusion tiedot infuusiopäiväkirjaasi.

Korostettavat kohdat

Selitä oikea neulankäsittely. Ole erityisen varovainen käsitellessäsi suojaamatonta neulaa. Pidä riskijäteastia valmiina.

Korostettavat kohdat

Tarkista infuusiopäiväkirja. Selitä, kuinka tärkeää on täyttää jokainen kohta ja tallentaa infuusion päivämäärä, aika, annos, infuusiokohta (-kohdat) ja mahdolliset haittavaikutukset.

Keskustele siitä, miten ja mihin **HyQvia**-injektiopullon (-pullojen) irrotettavat tarrat kiinnitetään infuusiopäiväkirjassa.

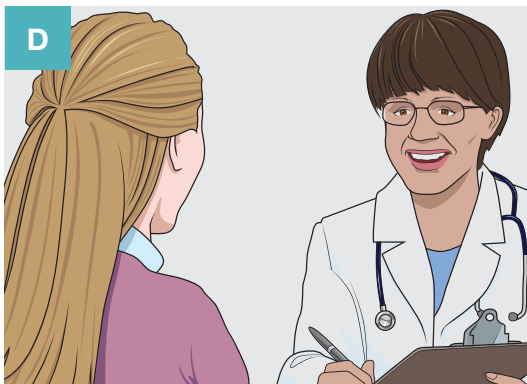

- Seuranta terveydenhuollon ammattilaisen ohjeiden mukaisesti.

Korostettavat kohdat

Kannusta ja tiedota. Kysy, onko potilaita hoitavilla henkilöillä kysyttävää, ja keskustele siitä, milloin ottaa yhteyttä terveydenhuollon ammattilaiseen.

Varmista tarvikkeet seuraavaa infuusiota varten. Varmista, että potilaat ymmärtävät, miten ja milloin tilata lisää tarvikkeita.



Arvioi potilaan tietämys

Pyydä potilaita selittämään 'Vaihe 5: Viimeistele' omin sanoin. Harkitse Potilastaitojen Tarkistuslistan käyttämistä koulutuksen dokumentointiin. Määritä miten hyvin potilaat suhtautuvat infuusioprosessiin.

Miltä HyQvia-hoidon antaminen näyttää

HyQvia-infuusion jälkeen infuusiokohdassa saattaa esiintyä turvotusta. Tämä johtuu infusoidun nesteen tilavuudesta, ja sen pitäisi kestää vain muutama päivä.

Ennen HyQvia-hoitoa, sen aikana ja sen jälkeen

Esimerkki HyQvia-valmistetta käyttävästä potilaasta. Elimistösi saattaa reagoida HyQvia-infuusioon samalla tavalla tai eri tavalla.



Ennen HyQvia-infusiota



Välittömästi HyQvia-infuusion jälkeen



24 tuntia infuusion jälkeen

HyQvia infusioitu: 235 ml (tilavuus infusioitu terveydenhuollon ammattilaisen ohjeiden mukaisesti tämän potilaan kliinisen tilan perusteella; se voi olla erilainen sinulle).

Mitkä ovat HyQvia-hoidon mahdolliset haittavaikutukset?

Infuusiokohdassa esiintyy paikallisia reaktioita. Nämä reaktiot häviävät yleensä muutaman päivän kuluessa. Yleisimpiä paikallisia haittavaikutuksia ovat: infuusiokohdan kipua, mukaan lukien lievä tai kohtalainen epämukavuus ja arkuus, punoitus, turvotus, kutina, kovettuminen ja ihottuma.

Kliinisissä tutkimuksissa ihossa ei tapahtunut pitkäaikaisia muutoksia. Infuusiokohdassa esiintyvistä pitkäaikaisista tulehduksista, kyhmyistä tai tulehduksesta, joka kestää yli muutaman päivän, tulee ilmoittaa terveydenhuollon ammattilaiselle.

Systeemiset haittavaikutukset eivät rajoitu infuusiokohtaan, ja niitä voi esiintyä koko kehossa. Yleisimmät systeemiset haittavaikutukset ovat: päänsärky, väsymys, pahoinvointi, oksentelu, ripuli, vatsakipu, lihas- tai nivelkipu, rintakipu, kuume ja heikotus tai huonovointisuus.

Vakavat haittavaikutukset

HyQvia-valmisteen kaltaisten lääkkeiden infuusiot voivat joskus aiheuttaa vakavia, mutta harvinaisia allergisia reaktioita. Verenpaine voi laskea äkillisesti ja yksittäistapauksissa voi seurata anafylaktinen sokki. Terveydenhuollon ammattilaiset ovat tietoisia näistä mahdollisista haittavaikutuksista ja seuraavat sinua ensimmäisten infuusioiden aikana ja niiden jälkeen.

Tyypillisiä merkkejä tai oireita ovat: pyörryttävä tunne, huimaus tai pyörtäminen, ihottuma ja kutina, suun tai kurkun turvotus, hengitysvaikeudet, hengityksen vinkuminen, epänormaali syke, rintakipu, huulien tai sormien ja varpaiden sinertyminen ja näön sumentuminen.

Kerro välittömästi terveydenhuollon ammattilaiselle, jos huomaat jonkin näistä oireista infuusion aikana.

Miltä HyQvia-hoidon antaminen näyttää

Opeta potilaillesi tai heitä hoitaville henkilöille alla olevat kohdat. Käsittele myös "Korostettavat kohdat".

Miltä HyQvia-hoidon antaminen näyttää

HyQvia-infusion jälkeen infuusiokohdassa saattaa esiintyä turvotusta. Tämä johtuu infusoidun nesteen tilavuudesta, ja sen pitäisi kestää vain muutama päivä.

Ennen HyQvia-hoitoa, sen aikana ja sen jälkeen

Esimerkki HyQvia-valmistetta käyttävästä potilaasta. Elimistösi saattaa reagoida HyQvia-infuusion samalla tavalla tai eri tavalla.



Ennen HyQvia-infuusiota



Välittömästi HyQvia-infusion jälkeen

HyQvia infusioitu: 235 ml (tilavuus infusioitu terveydenhuollon ammattilaisten ohjeiden mukaisesti tämän potilaan kliinisen tilan perusteella; se voi olla erilainen sinulle).



24 tuntia infusion jälkeen

Mitkä ovat HyQvia-hoidon mahdolliset haittavaikutukset?

Infuusiokohdassa esiintyy paikallisia reaktioita. Nämä reaktiot häviävät yleensä muutaman päivän kuluessa. Yleisimpiä paikallisia haittavaikutuksia ovat: infuusiokohdan kipu, mukaan lukien lievä tai kohtalainen epämukavuus ja arkuus, punoitus, turvotus, kutina, kovettuminen ja ihottuma.

Kliinisissä tutkimuksissa ihossa ei tapahtunut pitkäaikaisia muutoksia. Infuusiokohdassa esiintyvistä pitkäaikaisista tulehduksesta, kyhmyistä tai tulehduksesta, joka kestää yli muutaman päivän, tulee ilmoittaa terveydenhuollon ammattilaiselle.

Systeemiset haittavaikutukset eivät rajoitu infuusiokohtaan, ja niitä voi esiintyä koko kehossa. Yleisimmät systeemiset haittavaikutukset ovat: päänsärky, väsymys, pahoinvointi, oksentelu, ripuli, vatsakipu, lihas- tai nivelkipu, rintakipu, kuume ja heikotus tai huonovointisuus.

Vakavat haittavaikutukset

HyQvia-valmisteen kaltaisten lääkkeiden infuusiot voivat joskus aiheuttaa vakavia, mutta harvinaisia allergisia reaktioita. Verenpaine voi laskea äkillisesti ja yksittäistapauksissa voi seurata anafylaktinen sokki. Terveydenhuollon ammattilaiset ovat tietoisia näistä mahdollisista haittavaikutuksista ja seuraavat sinua ensimmäisten infuusioiden aikana ja niiden jälkeen.

Tyypillisiä merkkejä tai oireita ovat: pyöräyttävä tunne, huimaus tai pyörtäminen, ihottuma ja kutina, suun tai kurkun turvotus, hengitysvaikeudet, hengityksen vinkuminen, epänormaali syke, rintakipu, huulien tai sormien ja varpaiden sinertyminen ja näön sumentuminen.

Kerro välittömästi terveydenhuollon ammattilaiselle, jos huomaat jonkin näistä oireista infusion aikana.

Korostettavat kohdat

Selitä, miksi infuusiokohdassa tai sen ympäristössä esiintyy tilapäistä turvotusta.

Lisätietoja paikallisten reaktioiden ja muiden haittavaikutusten hallinnasta on kohdassa "HyQvia-hoidon mahdollisten haittavaikutusten hallinta".



Arvioi potilaan tietämys

Varmista, että potilaat ymmärtävät paikalliset reaktiot, joita voi esiintyä hoidon yhteydessä.

Miltä HyQvia-hoidon antaminen näyttää

HyQvia-infusion jälkeen infuusiokohdassa saattaa esiintyä turvotusta. Tämä johtuu infusoidun nesteen tilavuudesta, ja sen pitäisi kestää vain muutama päivä.

Ennen HyQvia-hoitoa, sen aikana ja sen jälkeen

Esimerkki HyQvia-valmistetta käyttävästä potilaasta. Elimistösi saattaa reagoida HyQvia-infuusion samalla tavalla tai eri tavalla.



Ennen HyQvia-infuusiota



Välittömästi HyQvia-infusion jälkeen

HyQvia infusioitu: 235 ml (tilavuus infusioitu terveydenhuollon ammattilaisten ohjeiden mukaisesti tämän potilaan kliinisen tilan perusteella; se voi olla erilainen sinulle).



24 tuntia infusion jälkeen

Mitkä ovat HyQvia-hoidon mahdolliset haittavaikutukset?

Infuusiokohdassa esiintyy paikallisia reaktioita. Nämä reaktiot häviävät yleensä muutaman päivän kuluessa. Yleisimpiä paikallisia haittavaikutuksia ovat: infuusiokohdan kipu, mukaan lukien lievä tai kohtalainen epämukavuus ja arkuus, punoitus, turvotus, kutina, kovettuminen ja ihottuma.

Kliinisissä tutkimuksissa ihossa ei tapahtunut pitkäaikaisia muutoksia. Infuusiokohdassa esiintyvistä pitkäaikaisista tulehduksesta, kyhmyistä tai tulehduksesta, joka kestää yli muutaman päivän, tulee ilmoittaa terveydenhuollon ammattilaiselle.

Systeemiset haittavaikutukset eivät rajoitu infuusiokohtaan, ja niitä voi esiintyä koko kehossa. Yleisimmät systeemiset haittavaikutukset ovat: päänsärky, väsymys, pahoinvointi, oksentelu, ripuli, vatsakipu, lihas- tai nivelkipu, rintakipu, kuume ja heikotus tai huonovointisuus.

Vakavat haittavaikutukset

HyQvia-valmisteen kaltaisten lääkkeiden infuusiot voivat joskus aiheuttaa vakavia, mutta harvinaisia allergisia reaktioita. Verenpaine voi laskea äkillisesti ja yksittäistapauksissa voi seurata anafylaktinen sokki. Terveydenhuollon ammattilaiset ovat tietoisia näistä mahdollisista haittavaikutuksista ja seuraavat sinua ensimmäisten infuusioiden aikana ja niiden jälkeen.

Tyypillisiä merkkejä tai oireita ovat: pyöräyttävä tunne, huimaus tai pyörtäminen, ihottuma ja kutina, suun tai kurkun turvotus, hengitysvaikeudet, hengityksen vinkuminen, epänormaali syke, rintakipu, huulien tai sormien ja varpaiden sinertyminen ja näön sumentuminen.

Kerro välittömästi terveydenhuollon ammattilaiselle, jos huomaat jonkin näistä oireista infusion aikana.

HyQvia-hoidon mahdollisten haittavaikutusten hallinta

Paikalliset haittavaikutukset

Infuusiokohdassa voi esiintyä seuraavia paikallisia reaktioita, jotka yleensä häviävät muutaman päivän kuluessa. Ota aina yhteyttä terveydenhuollon ammattilaiseen saadaksesi selville, miten voit parhaiten hallita paikallisia reaktioita, jotka lisääntyvät vakavuudessa tai jatkuvat yli muutaman päivän.

Epämukavuus tai kipu infuusiokohdassa, kun asetat ihonalaisen neulan

- Poista neula, koska se voi olla lihaksessasi
- Ota yhteyttä terveydenhuollon ammattilaiseen, jos voimakas kipu ei laannu, kun poistat neulan tai jos se tapahtuu joka kerta, kun infusoit
- Keskustele terveydenhuollon ammattilaisen tai apteekkihenkilökunnan kanssa neulan pituuden muuttamisesta; se voi olla liian pitkä sinulle. Ihonalaisen kudoksen paksuus voi vaihdella henkilöiden välillä iän, sukupuolen, painon ja infuusiokohdan mukaan.
- Merkitse infuusiopäiväkirjaan, että tämä pistoskohta ei ehkä toimi sinulle

Epämukavuus, kipu tai punoitus infuusiokohdassa infuusion aikana tai sen jälkeen

- Keskustele terveydenhuollon ammattilaisen kanssa, joka saattaa hidastaa infuusiota tai lopettaa sen
- Aseta puhdas, lämmin tai kylmä kangas/pesulappu ärtyneelle alueelle lyhyiksi hetkiksi (enintään 10 minuuttia) kerrallaan terveydenhuollon ammattilaisen antamien ohjeiden mukaisesti
- Keskustele terveydenhuollon ammattilaisen kanssa mahdollisesta allergiasta teipille tai sidokselle tai lievän kipulääkkeen mahdollisesta käytöstä

Turvotus infuusiokohdassa tai sen ympärillä

HyQvia-infuusion jälkeen voi esiintyä tilapäistä turvotusta infusoidun nesteen tilavuuden vuoksi.

- Aseta puhdas, lämmin kangas/pesulappu hetkeksi (enintään 5–10 minuuttia) turvonneeseen kohtaan
- Terveydenhuollon ammattilainen voi neuvoa sinua kävelemään ympäriinsä tai hieromaan turvotusta hellävaraisesti

Kutina tai ihottuma infuusiokohdassa tai sen ympärillä

- Hidasta tai lopeta infuusio
- Aseta puhdas, kylmä kangas/pesulappu kutisevalle alueelle lyhyiksi hetkiksi (enintään 10 minuuttia) kerrallaan
- Kun valmistelet ihonalaista neulaa, varo, ettei HyQvia-valmistetta pääse valumaan neulan ulkopinnalle
- Keskustele tarvittaessa terveydenhuollon ammattilaisen kanssa mahdollisesta antihistamiinin käytöstä, jos sitä suositellaan
- Jos sinulla ilmenee hallitsematonta kutinaa tai ihottumaa/nokkosihottumaa, lopeta infuusio välittömästi ja ota yhteyttä terveydenhuollon ammattilaiseen tai hätäkeskukseen; nämä voivat olla merkkejä vakavasta allergisesta reaktiosta

Systemiset haittavaikutukset

Systemiset haittavaikutukset vaikuttavat pikemminkin koko kehoon kuin tiettyyn osaan. Yleisimmät systemiset haittavaikutukset ovat:

Päänsärky

- Keskustele terveydenhuollon ammattilaisen kanssa ilman reseptiä saatavan tulehduskipulääkkeen käytöstä
- Ota yhteyttä terveydenhuollon ammattilaiseen, jos päänsärky jatkuu tai pahenee

Väsymys

- Lepää infuusion jälkeen
- Mene nukkumaan aikaisin infuusiopäivänä

Kuume

- Keskustele terveydenhuollon ammattilaisen kanssa käsikauppalääkkeen käytöstä kuumeen alentamiseksi
- Ota yhteyttä terveydenhuollon ammattilaiseen, jos kuume jatkuu tai pahenee

Muita harvinaisempia haittavaikutuksia on lueteltu HyQvia-valmisteen pakkausselosteessa, mukaan lukien vakavat mutta harvinaiset allergiset reaktiot. On myös mahdollista, että sinulla saattaa esiintyä haittavaikutuksia, joita ei ole mainittu HyQvia-valmisteen pakkausselosteessa. Keskustele terveydenhuollon ammattilaisen kanssa, jos sinulla ilmenee haittavaikutuksia, erityisesti sellaisia, joita ei ole mainittu pakkausselosteessa, jotka ovat vakavia tai kestävät yli pari päivää.

Huomaa: yllä olevat ehdotukset eivät korvaa terveydenhuollon ammattilaisen ohjeita/neuvoja.

Voit ilmoittaa haittavaikutuksista myös suoraan Takedalle tai Fimealle:

AE.FIN@takeda.com

**www-sivusto: www.fimea.fi
Lääkealan turvallisuus-ja kehittämiskeskus Fimea
Lääkkeiden haittavaikutusrekisteri
PL 55
00034 FIMEA**

Ilmoittamalla haittavaikutuksista voit auttaa saamaan enemmän tietoa tämän lääkevalmisteen turvallisuudesta.

HyQvia-hoidon mahdollisten haittavaikutusten hallinta

Opeta potilaillesi tai heitä hoitaville henkilöille alla olevat kohdat. Käsittele myös "Korostettavat kohdat".

HyQvia-hoidon mahdollisten haittavaikutusten hallinta

Paikalliset haittavaikutukset

Infuusiokohdassa voi esiintyä seuraavia paikallisia reaktioita, jotka yleensä häviävät muutaman päivän kuluessa. Ota aina yhteyttä terveydenhuollon ammattilaiseen saadaksesi selville, miten voit parhaiten hallita paikallisia reaktioita, jotka lisääntyvät vakavuudessa tai jatkuvat yli muutaman päivän.

Epämukavuus tai kipu infuusiokohdassa, kun asetat ihonalaisen neulan

- Poista neula, koska se voi olla lihaksessasi
- Ota yhteyttä terveydenhuollon ammattilaiseen, jos voimakas kipu ei laannu, kun poistat neulan tai jos se tapahtuu joka kerta, kun infusoit
- Keskustele terveydenhuollon ammattilaisen tai apteekkihenkilökunnan kanssa neulan pituuden muuttamisesta; se voi olla liian pitkä sinulle. Ihonalaisen kudoksen paksuus voi vaihdella henkilöiden välillä iän, sukupuolen, painon ja infuusiokohdan mukaan.
- Merkitse infuusiopäiväkirjaan, että tämä pistoskohta ei ehkä toimi sinulle

Epämukavuus, kipu tai punoitus infuusiokohdassa infuusion aikana tai sen jälkeen

- Keskustele terveydenhuollon ammattilaisen kanssa, joka saattaa hidastaa infuusiota tai lopettaa sen
- Aseta puhdas, lämmin tai kylmä kangas/pesulappu ärtyneelle alueelle lyhyiksi hetkeksi (enintään 10 minuuttia) kerrallaan terveydenhuollon ammattilaisen antamien ohjeiden mukaisesti
- Keskustele terveydenhuollon ammattilaisen kanssa mahdollisesta allergiasta teipille tai sidokselle tai lievän kipulääkkeen mahdollisesta käytöstä

Turvotus infuusiokohdassa tai sen ympärillä

- HyQvia-infusion jälkeen voi esiintyä tilapäistä turvotusta infusoidun nesteen tilavuuden vuoksi.
- Aseta puhdas, lämmin kangas/pesulappu hetkeksi (enintään 5–10 minuuttia) turvonneeseen kohtaan
 - Terveydenhuollon ammattilainen voi neuvoa sinua kävelemään ympäriinsä tai hieromaan turvotusta hellävaraisesti

Kutina tai ihottuma infuusiokohdassa tai sen ympärillä

- Hidasta tai lopeta infuusio
- Aseta puhdas, kylmä kangas/pesulappu kutisevalle alueelle lyhyiksi hetkeksi (enintään 10 minuuttia) kerrallaan
- Kun valmistelet ihonalaista neulaa, varo, ettei HyQvia-valmistetta pääsee valumaan neulan ulkopinnalle
- Keskustele tarvittaessa terveydenhuollon ammattilaisen kanssa mahdollisesta antihistamiinin käytöstä, jos sitä suositellaan
- Jos sinulla ilmenee hallitsematonta kutinaa tai ihottumaa/nokkosihottumaa, lopeta infuusio välittömästi ja ota yhteyttä terveydenhuollon ammattilaiseen tai hätäkeskukseen; nämä voivat olla merkkejä vakavasta allergisesta reaktiosta

Systeemiset haittavaikutukset

Systeemiset haittavaikutukset vaikuttavat pikemminkin koko kehoon kuin tiettyyn osaan. Yleisimmät systeemiset haittavaikutukset ovat:

Päänsärky

- Keskustele terveydenhuollon ammattilaisen kanssa ilman reseptiä saatavan tulehduskipulääkkeen käytöstä
- Ota yhteyttä terveydenhuollon ammattilaiseen, jos päänsärky jatkuu tai pahenee

Väsymys

- Lepää infuusion jälkeen
- Mene nukkumaan aikaisin infuusiopäivänä

Kuume

- Keskustele terveydenhuollon ammattilaisen kanssa käsikauppalääkkeen käytöstä kuumeen alentamiseksi
- Ota yhteyttä terveydenhuollon ammattilaiseen, jos kuume jatkuu tai pahenee

Muita harvinaisempia haittavaikutuksia on lueteltu HyQvia-valmisteen pakkausselosteessa, mukaan lukien vakavat mutta harvinaiset allergiset reaktiot. On myös mahdollista, että sinulla saattaa esiintyä haittavaikutuksia, joita ei ole mainittu HyQvia-valmisteen pakkausselosteessa. Keskustele terveydenhuollon ammattilaisen kanssa, jos sinulla ilmenee haittavaikutuksia, erityisesti sellaisia, joita ei ole mainittu pakkausselosteessa, jotka ovat vakavia tai kestävät yli pari päivää.

Huomaa: yllä olevat ehdotukset eivät korvaa terveydenhuollon ammattilaisen ohjeita/neuvoja.

Voit ilmoittaa haittavaikutuksista myös suoraan Takedalle tai Fimealle:
AE.FIN@takeda.com

www-sivusto: www.fimea.fi
Lääkealan turvallisuus- ja kehittämiskeskus Fimea
Lääkkeiden haittavaikutusrekisteri
PL 55
00034 FIMEA

Ilmoittamalla haittavaikutuksista voit auttaa saamaan enemmän tietoa tämän lääkevalmisteen turvallisuudesta.

Korostettavat kohdat

Harkitse tämän sivun lukemista potilaidesi kanssa varmistaaksesi, että heillä on laaja ymmärrys mahdollisista paikallisista ja systeemisistä haittavaikutuksista.



Arvioi potilaan tietämys

Varmista, että potilailla on laaja käsitys mahdollisista paikallisista ja systeemisistä haittavaikutuksista.

HyQvia-hoidon mahdollisten haittavaikutusten hallinta

Paikalliset haittavaikutukset

Infuusiokohdassa voi esiintyä seuraavia paikallisia reaktioita, jotka yleensä häviävät muutaman päivän kuluessa. Ota aina yhteyttä terveydenhuollon ammattilaiseen saadaksesi selville, miten voit parhaiten hallita paikallisia reaktioita, jotka lisääntyvät vakavuudessa tai jatkuvat yli muutaman päivän.

Epämukavuus tai kipu infuusiokohdassa, kun asetat ihonalaisen neulan

- Poista neula, koska se voi olla lihaksessasi
- Ota yhteyttä terveydenhuollon ammattilaiseen, jos voimakas kipu ei laannu, kun poistat neulan tai jos se tapahtuu joka kerta, kun infusoit
- Keskustele terveydenhuollon ammattilaisen tai apteekkihenkilökunnan kanssa neulan pituuden muuttamisesta; se voi olla liian pitkä sinulle. Ihonalaisen kudoksen paksuus voi vaihdella henkilöiden välillä iän, sukupuolen, painon ja infuusiokohdan mukaan.
- Merkitse infuusiopäiväkirjaan, että tämä pistoskohta ei ehkä toimi sinulle

Epämukavuus, kipu tai punoitus infuusiokohdassa infuusion aikana tai sen jälkeen

- Keskustele terveydenhuollon ammattilaisen kanssa, joka saattaa hidastaa infuusiota tai lopettaa sen
- Aseta puhdas, lämmin tai kylmä kangas/pesulappu ärtyneelle alueelle lyhyiksi hetkeksi (enintään 10 minuuttia) kerrallaan terveydenhuollon ammattilaisen antamien ohjeiden mukaisesti
- Keskustele terveydenhuollon ammattilaisen kanssa mahdollisesta allergiasta teipille tai sidokselle tai lievän kipulääkkeen mahdollisesta käytöstä

Turvotus infuusiokohdassa tai sen ympärillä

HyQvia-infusion jälkeen voi esiintyä tilapäistä turvotusta infusoidun nesteen tilavuuden vuoksi.

- Aseta puhdas, lämmin kangas/pesulappu hetkeksi (enintään 5–10 minuuttia) turvonneeseen kohtaan
- Terveydenhuollon ammattilainen voi neuvoa sinua kävelemään ympäriinsä tai hieromaan turvotusta hellävaraisesti

Kutina tai ihottuma infuusiokohdassa tai sen ympärillä

- Hidasta tai lopeta infuusio
- Aseta puhdas, kylmä kangas/pesulappu kutisevalle alueelle lyhyiksi hetkeksi (enintään 10 minuuttia) kerrallaan
- Kun valmistelet ihonalaista neulaa, varo, ettei HyQvia-valmistetta pääsee valumaan neulan ulkopinnalle
- Keskustele tarvittaessa terveydenhuollon ammattilaisen kanssa mahdollisesta antihistamiinin käytöstä, jos sitä suositellaan
- Jos sinulla ilmenee hallitsematonta kutinaa tai ihottumaa/nokkosihottumaa, lopeta infuusio välittömästi ja ota yhteyttä terveydenhuollon ammattilaiseen tai hätäkeskukseen; nämä voivat olla merkkejä vakavasta allergisesta reaktiosta

Systeemiset haittavaikutukset

Systeemiset haittavaikutukset vaikuttavat pikemminkin koko kehoon kuin tiettyyn osaan. Yleisimmät systeemiset haittavaikutukset ovat:

Päänsärky

- Keskustele terveydenhuollon ammattilaisen kanssa ilman reseptiä saatavan tulehduskipulääkkeen käytöstä
- Ota yhteyttä terveydenhuollon ammattilaiseen, jos päänsärky jatkuu tai pahenee

Väsymys

- Lepää infuusion jälkeen
- Mene nukkumaan aikaisin infuusiopäivänä

Kuume

- Keskustele terveydenhuollon ammattilaisen kanssa käsikauppalääkkeen käytöstä kuumeen alentamiseksi
- Ota yhteyttä terveydenhuollon ammattilaiseen, jos kuume jatkuu tai pahenee

Muita harvinaisempia haittavaikutuksia on lueteltu HyQvia-valmisteen pakkausselosteessa, mukaan lukien vakavat mutta harvinaiset allergiset reaktiot. On myös mahdollista, että sinulla saattaa esiintyä haittavaikutuksia, joita ei ole mainittu HyQvia-valmisteen pakkausselosteessa. Keskustele terveydenhuollon ammattilaisen kanssa, jos sinulla ilmenee haittavaikutuksia, erityisesti sellaisia, joita ei ole mainittu pakkausselosteessa, jotka ovat vakavia tai kestävät yli pari päivää.

Huomaa: yllä olevat ehdotukset eivät korvaa terveydenhuollon ammattilaisen ohjeita/neuvoja.

Voit ilmoittaa haittavaikutuksista myös suoraan Takedalle tai Fimealle:

AE.FIN@takeda.com

www-sivusto: www.fimea.fi
Lääkealan turvallisuus- ja kehittämiskeskus Fimea
Lääkkeiden haittavaikutusrekisteri
PL 55
00034 FIMEA

Ilmoittamalla haittavaikutuksista voit auttaa saamaan enemmän tietoa tämän lääkevalmisteen turvallisuudesta.

Lisämateriaalia

Hyödyllisiä PID-yhteisöjä ja tukiorganisaatioita

Yhteisöryhmiin ja potilaiden edunvalvontajärjestöihin liittyminen on toinen tapa hallita primaaria immunipuutosta (PID). Näistä organisaatioista voi olla hyötyä.

International Patient Organisation for Primary Immunodeficiencies (IPOPI)

<http://www.ipopi.org/>

Jeffrey Modell Foundation

<http://info4pi.org/>

European Society for Immunodeficiencies (ESID)

<http://esid.org/>

Hyödyllisiä PID-yhteisöjä ja tukiorganisaatioita

Yhteisöryhmiin ja potilaiden edunvalvontajärjestöihin liittyminen on toinen tapa hallita primaaria immuunipuutosta (PID). Näistä organisaatioista voi olla hyötyä.

International Patient Organisation for Primary Immunodeficiencies (IPOPI)

<http://www.ipopi.org/>

Jeffrey Modell Foundation

<http://info4pi.org/>

European Society for Immunodeficiencies (ESID)

<http://esid.org/>

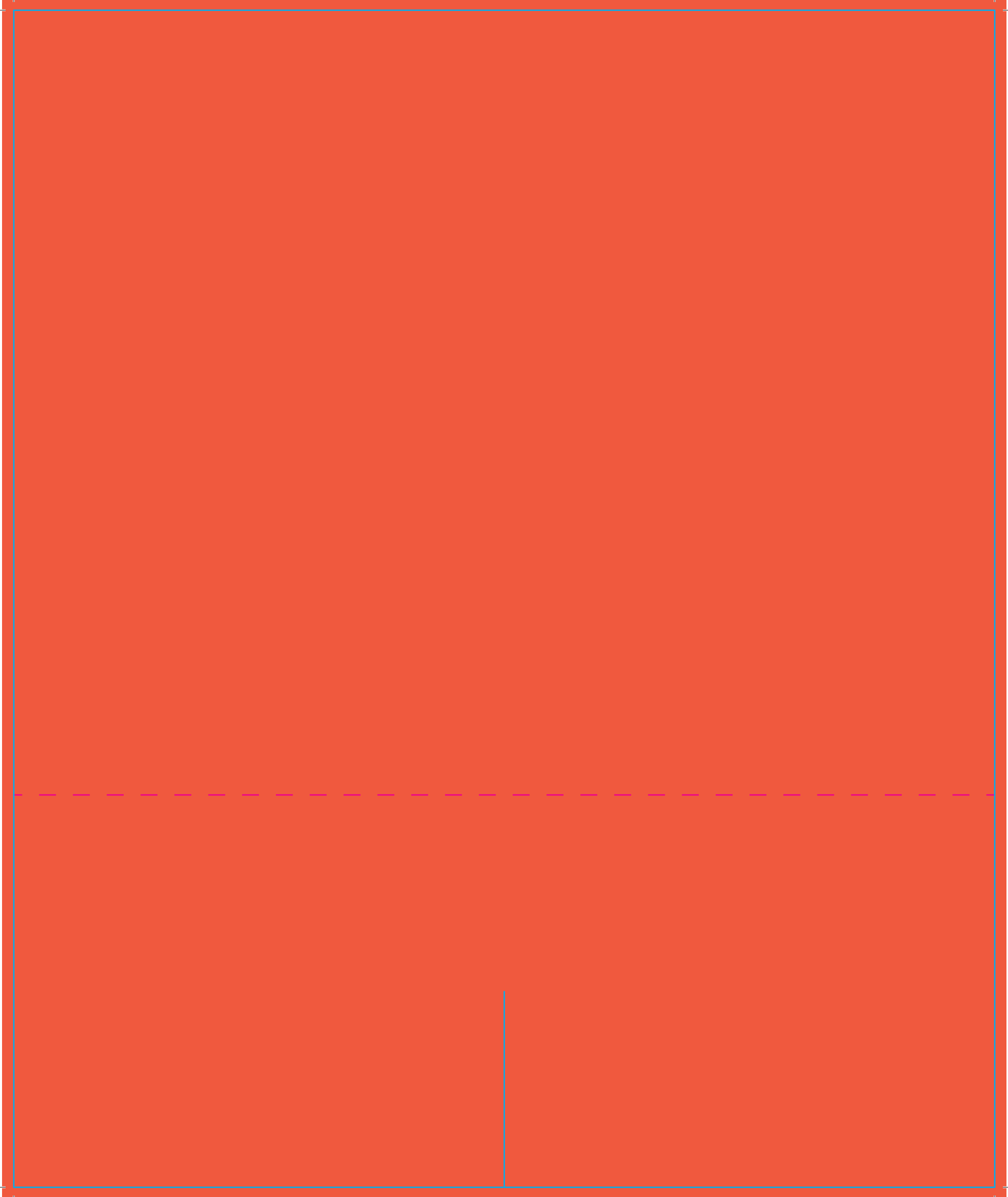

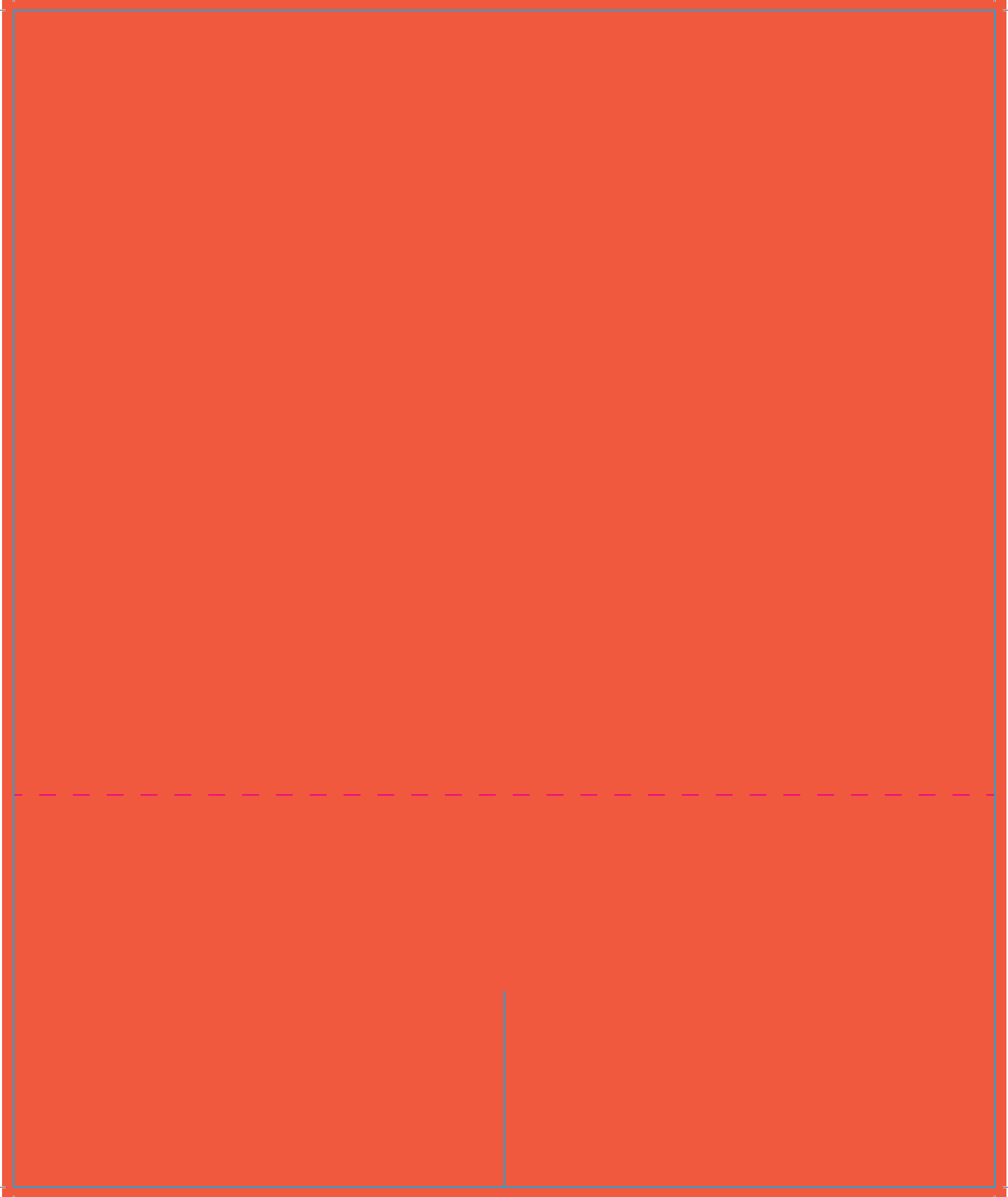

Lähteet

1. HyQvia suomenkielinen valmisteyhteenveto. Saatavilla: https://www.ema.europa.eu/fi/documents/product-information/hyqvia-epar-product-information_fi.pdf
2. Takeda Data on file, VV-MED-8865.
3. CarepathRx. PATIENT EDUCATION HyQvia Continuous Subcutaneous Infusion Via CADD Solis Pump [englanniksi]. Saatavilla: <https://carepathrxllc.com/wp-content/uploads/2021/06/30.-HYQVIA-Continuous-Subcutaneous-Infusion-via-CADD-Solis.pdf>. Viitattu marraskuu 2021.
4. National Prescribing Service Limited MEDICINEWISE. Consumer medicine information [englanniksi]. Saatavilla: <https://www.nps.org.au/medicine-finder/hyqvia-solution-for-infusion>. Viitattu marraskuu 2021.

Yhteystiedot ja koulutusmateriaalien paperiversiot

Takeda Oy

Puh.: 0800 774 051

Sähköposti: medinfoEMEA@takeda.com

www.takeda.com

FI/HYQ/001/02.2024 - 2.0 – Fimean hyväksymispäivämäärä: 18.10.2024